



Manual do instalador M-
Manual do instalador Manual do instalador
Manual do instalador Manual do instalador
M Manual do instalador



Vigilance V8



Manual do Instalador

ÍNDICE

1	Introdução	3
2	Características técnicas	3
3	Instalação - esquema de ligação	4
3.1	Alimentação	5
3.2	Instalação do teclado	5
3.3	Instalação dos sensores convencionais	6
3.4	Instalação dos sensores de fumaça	7
3.5	Instalação dos sensores endereçáveis	8
3.6	Instalação da sirene	8
3.7	Instalação da linha telefônica	9
3.7.1	Linha telefônica convencional (sem ADSL)	9
3.7.2	Linha telefônica com ADSL	9
3.8	Instalação de um relé na saída PGM	11
4	Programação	11
4.1	Diagrama da programação	12
4.2	Entrando em programação	12
4.3	Senha do instalador	13
4.4	Editando endereços	13
4.4.1	Endereços em formato numérico	13
4.4.2	Endereços em formato tabela	13
4.5	Visualizando o valor	14
4.6	Saindo de programação	14
5	Páginas de programação	15
5.1	Programação geral	16
5.2	Zonas e tempos	17
5.3	Armar	22
5.4	Alarme	23
5.5	Teclados	25
5.6	Tamper	26
5.7	PGM	27
5.8	Comunicação	28
5.9	Protocolo Contact ID	32
6	Funções de manutenção	34
6.1	Ajustando o relógio e o calendário	34
6.2	Ajustando a compensação do relógio	34
6.3	Executando o teste de sensores (walk test)	35
6.4	Executando o teste de bateria	35
6.5	Executando o teste de comunicação	35
6.6	Cancelando a comunicação	36
6.7	Atendendo manualmente uma ligação telefônica	36
6.8	Utilizando o módulo clone	36
6.9	Resetando a programação	37
6.10	Cadastrando sensores endereçáveis	37
6.11	Removendo o cadastro de sensores endereçáveis	38
6.12	Recadastrando os sensores endereçáveis	38
7	Anexos	39
7.1	Tabela de grupos e subgrupos da saída PGM	39
7.2	Tabela de classes de eventos	41
8	Programação para WEB	43

1 Introdução

A **Vigilance V8** é uma central de alarme monitorada de 8 zonas, não particionada, fabricada pela CS Sistemas de Segurança. Ela é composta de um painel V8 e de 1 a 4 teclados.

Ela é ideal na instalação de um sistema de alarme, monitorado ou não, em residências e pequenos e médios estabelecimentos.

A instalação está na primeira parte do manual, descrevendo as características da **Vigilance** e como ligá-la. A segunda parte é a programação, explicando como entrar em programação e como editar e visualizar os valores, mostrando ao final a lista de todos os endereços organizados por páginas.

2 Características técnicas

Características elétricas

Alimentação AC	16,5 V
Alimentação DC (bateria)	12 V / 7 Ah
Tensão da saída auxiliar	12 V
Corrente máxima na saída da sirene	2 A
Corrente máxima na saída auxiliar	2 A
Corrente máxima na saída PGM	50 mA
Consumo típico do teclado	20 mA
Transformador	16,5 VAC, 20 VA, 50/60 Hz

A corrente máxima na saída da sirene é de 2 A e a corrente máxima na saída auxiliar é de 2 A.

Estes valores máximos não devem ser utilizados ao mesmo tempo, um fusível eletrônico limita a corrente total em 2 A. Também não devem ser utilizados de forma permanente, sob pena de descarregar completamente a bateria.

A capacidade de corrente permanente total para não prejudicar a carga da bateria é de 600 mA.

Características do painel

8 zonas
51 senhas de usuário: <ul style="list-style-type: none">- 1 senha MASTER- 4 senhas de administrador- 1 senha de visitante- 1 senha de coação
4 teclados
1 saída PGM
Suporte ao uso de sensores endereçáveis
Proteção de zona contra 220 V
Proteção e supervisão da sirene e da saída auxiliar
Supervisão de AC
Entrada de bateria protegida por fusível
Módulo clone para facilitar a programação
Memória permanente para 256 eventos
Operação e status por telefone
4 números de telefone
Comunicação em Contact ID
Teste de comunicação programável
Auto arme por horário ou por ausência de movimento
Tipos de zona: imediata, temporizada, seguidora, 24 horas, pânico, tamper, fogo e arme/desarme
Chime configurável por zona e por teclado
Bip de entrada e saída configurável por teclado
Relógio com dia/mês/ano e hora/minuto

Características do teclado

Conexão com 4 fios
Endereçamento automático
16 teclas
1 saída PGM
1 zona com RFL (resistor final de linha)
1 chave tamper
Nível de som e iluminação programáveis
3 funções de pânico
Protocolo de comunicação proprietário com análise de falha

Características do sensor endereçável

Conexão com 4 fios
Endereçamento automático
1 chave tamper
Ajuste de sensibilidade e de pulso
LED com chave ON/OFF
Compensação de temperatura
Área de atuação de 12 m num ângulo de 100°
Protocolo de comunicação proprietário com análise de falha

3 Instalação - esquema de ligação

O diagrama abaixo apresenta uma instalação típica, com teclado, sensor, sirene, bateria, transformador da rede elétrica, ligação da saída PGM a um relé, e as conexões de aterramento e telefonia.

Mostra também o módulo clone ligado ao painel, embora seu uso seja apenas para manutenção.

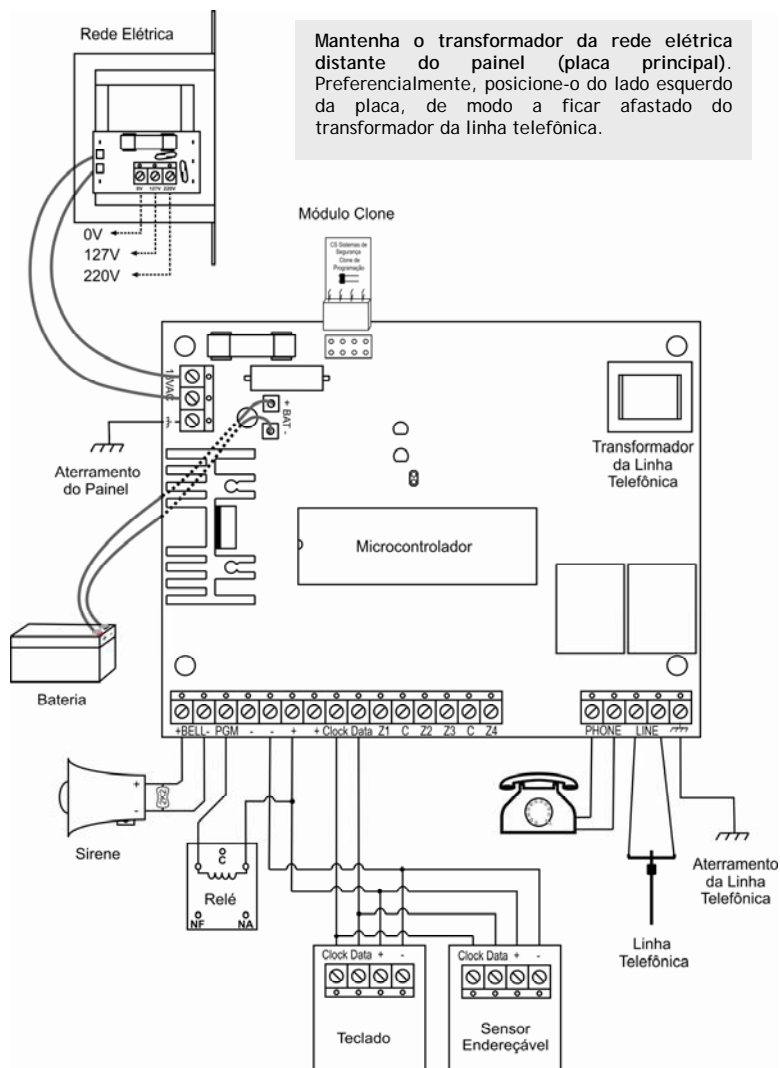

3.1 Alimentação

Sempre ligue primeiro o transformador da rede elétrica e depois ligue a bateria. Caso acidentalmente ocorra um curto-circuito, a corrente fornecida pelo transformador será menor que a corrente fornecida pela bateria.

É necessário ligar o borne de aterramento em um bom circuito de terra para que as proteções atuem. Caso contrário, a Vigilance pode ficar vulnerável a descargas atmosféricas. Em caso de dúvidas sobre aterramento, consulte a norma ABNT/NBR 5419.

A Vigilance sai de fábrica configurada para executar teste de bateria a cada 24 horas, iniciando o teste 90 segundos depois de ser alimentada ou após ser pressionada a primeira tecla (o que acontecer primeiro). Se você ligar a rede elétrica e demorar para ligar a bateria, o sistema indicará falha na bateria. A falha só será sanada depois de 24 horas. Se você quiser corrigir antes, execute um teste manual de bateria (consulte o item 6.4 - Executando o teste de bateria). O intervalo entre testes de bateria é programado no endereço 108.

3.2 Instalação do teclado

O teclado é alimentado pelo painel com 12 V nos bornes [+] e [-]. A comunicação com o painel é feita através dos bornes [Clock] e [Data]. Você pode ligar um sensor convencional (infravermelho, magnético, etc.) nos bornes [Zona] e [-] e ligar um relé através da saída PGM (bornes [PGM] e [+]).

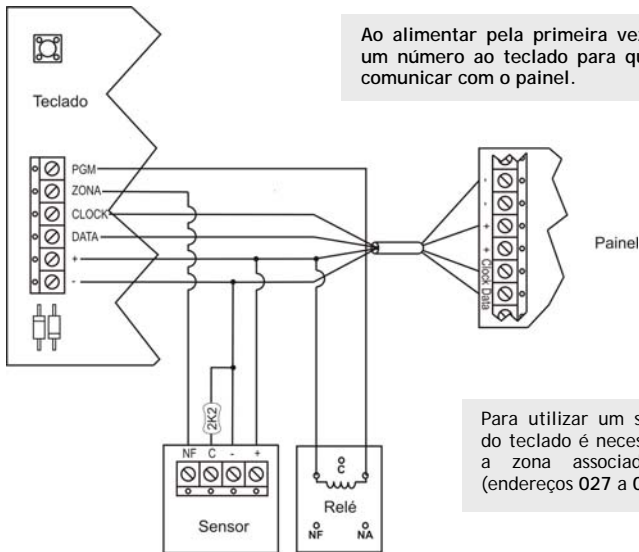

Para ligar o teclado ao painel, proceda da seguinte maneira:

1. Com o painel desenergizado, ligue o teclado nos bornes [+], [-], [Clock] e [Data] do painel.
2. Para os demais teclados ligue direto ao painel ou ao teclado anterior, utilizando os mesmos bornes.
3. Pode-se ligar um sensor nos bornes [Zona] e [-], não esquecendo de colocar um resistor RFL de 2K2 e de ligar a alimentação. Não há suporte a zona dupla nem sensor de fumaça (zona fogo).
4. Pode-se ligar um relé na saída PGM nos bornes [PGM] e [+]. A PGM do teclado pode ser acionada manualmente através de um comando de usuário (consultar o manual do usuário) ou automaticamente através da programação (consulte o item 5.7 - PGM - neste manual).
5. Energize o painel. Os teclados irão piscar lentamente todos os LEDs. Neste momento eles ainda não foram reconhecidos pelo painel.

- Dê um número ao primeiro teclado digitando F 1. Os LEDs do teclado param de piscar e o teclado é reconhecido pelo painel.
- Para os demais teclados é necessário habilitar o seu funcionamento no endereço 229. Utilize o primeiro teclado para esse fim, e depois digite F 2 no segundo teclado, F 3 no terceiro teclado e F 4 no quarto teclado.

Se ao dar um número para o teclado ele começar a piscar rapidamente seus LEDs, é sinal que ele está tentando se comunicar com o painel mas não está conseguindo. Provavelmente há algum problema na ligação (erro na conexão dos fios ou mau contato).

Ao final de 30 segundos, sem sucesso, o teclado voltará a piscar lentamente seus LEDs e cancelará qualquer tentativa de comunicação com o painel. Para que ele tente se comunicar novamente, desligue e ligue sua alimentação ou dê novamente o número a ele (não esqueça de antes verificar qual é o problema).

O teclado também piscará rapidamente seus LEDs se você errar o número do teclado ao digitar. Espere os 30 segundos e repita a operação, digitando o número correto.

LEMBRE-SE: o painel sai configurado para aceitar somente um teclado (o teclado de número 1). Para instalar mais teclados, edite o endereço 229.

3.3 Instalação dos sensores convencionais

Cada borne do painel pode ser configurado para usar uma zona (zona simples) ou duas zonas (zona dupla). Veja a ilustração a seguir. A configuração de zona simples está à esquerda e a de zona dupla está à direita. Na configuração de zona dupla a ligação da alimentação dos sensores ([+] e [-]) foi omitida para facilitar o entendimento.

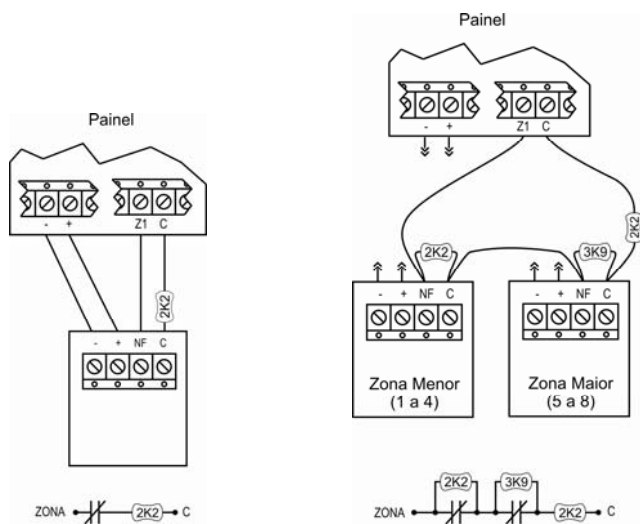

Para ligar uma zona simples:

- Alimente o sensor na saída auxiliar do painel (bornes [+] e [-]).
- Ligue o [NF] e o [C] do sensor aos bornes [Z] e [C] do painel.
- Use um resistor de 2K2 em série neste circuito. Sempre coloque este resistor junto ao sensor.

Para ligar uma zona dupla:

1. Alimente os sensores na saída auxiliar do painel (bornes [+] e [-]).
2. Ligue o [NF] do primeiro sensor ao borne [Z] do painel.
3. Ligue o [C] do primeiro sensor ao borne [NF] do segundo sensor.
4. Ligue o [C] do segundo sensor ao borne [C] do painel.
5. Use um resistor de 2K2 em série neste circuito. Sempre coloque este resistor junto aos sensores.
6. Ligue um resistor de 2K2 nos bornes [NF] e [C] do primeiro sensor. Este resistor indicará a zona menor (zonas 1 a 4).
7. Ligue um resistor de 3K9 nos bornes [NF] e [C] do segundo sensor. Este resistor indicará a zona maior (zonas 5 a 8).
8. Nota: você não é obrigado a utilizar a seqüência de ligação proposta, desde que respeite sua filosofia.

Bornes	Zonas
Z1	1 e 5
Z2	2 e 6
Z3	3 e 7
Z4	4 e 8

A Vigilance sai configurada de fábrica para usar zonas simples nos 4 bornes do painel. Se você quiser habilitar as zonas duplas, edite o endereço 018. Lá você tem a possibilidade de fazer a configuração individual de cada borne.

Caso você não queira utilizar algum dos bornes de zona do painel, você pode desabilitá-lo neste mesmo endereço. Deste modo não será necessário ligar um RFL de 2K2 para manter a zona fechada.

As aberturas e fechamentos de zonas podem vir de 3 locais: **bornes de zona do painel**, **zonas dos teclados** e **zonas dos sensores endereçáveis**. O sistema se encarrega de gerenciar as aberturas e fechamentos de modo a indicar coerentemente nos LEDs das zonas. Não há problema em usar a mesma zona no borne do painel, no teclado e no sensor endereçável ao mesmo tempo: qualquer abertura de zona em um desses locais significará a abertura de zona para o sistema, e o fechamento da zona para o sistema só se dará após o fechamento das zonas de todos os locais.

Se você estiver utilizando uma zona de borne do painel e a mesma zona no teclado ou no sensor endereçável, ao desabilitar o borne do painel (endereço 018) você não desabilitará a zona por completo, pois a zona do teclado ou do sensor endereçável continuará funcionando.

3.4 Instalação dos sensores de fumaça

Os sensores de fumaça devem ser ligados apenas em bornes de zona do painel e ser alimentados nos bornes [+] e [PGM]. Um RFL de 2K2 e um relé devem ser utilizados conforme indica a figura para que uma falha na alimentação dos sensores seja detectada.

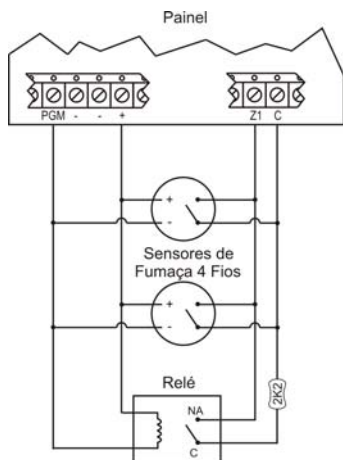

É necessário configurar a PGM como reset de sensor de fumaça (consulte o item 5.7 - PGM - neste manual)

A zona fogo não pode ser uma zona dupla!

3.5 Instalação dos sensores endereçáveis

Os sensores endereçáveis devem ser ligados como se fossem teclados. Ligue os bornes [+], [-], [Clock] e [Data] do painel aos bornes correspondentes do sensor endereçável.

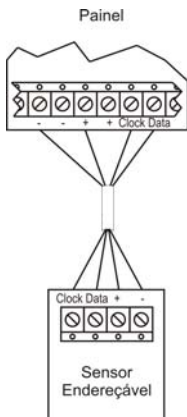

Não é necessário usar RFL de 2K2 no sensor endereçável.

Os sensores endereçáveis precisam ser cadastrados para funcionarem. Consulte o item 6 - Funções de manutenção - neste manual.

3.6 Instalação da sirene

Instale a sirene nos bornes [BELL +] e [BELL -]. O consumo máximo dela deve ser de 2 A. É obrigatório o uso de um RFL de 2K2 em paralelo com a sirene. Se você não usar sirene, coloque mesmo assim o resistor, senão o sistema indicará falha na sirene.

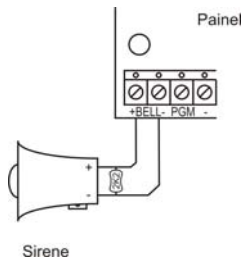

A Vigilance faz um teste completo da sirene, verificando se ela foi retirada ou se está em curto-circuito. Este teste é feito a todo instante, **desde que o sistema não esteja testando a bateria**. Para que o teste de sirene não acuse problema, é necessário, além do RFL de 2K2, que a sirene se comporte como um circuito aberto quando não está tocando.

A maioria das sirenes existentes no mercado é desse tipo, contudo existem algumas que se comportam como se fossem um curto-circuito. Para estas o teste completo de sirene indica falha e é necessário programar o sistema de modo a executar um teste simplificado. O teste simplificado é habilitado no endereço **014**. Se você quiser verificar o tipo da sua sirene, meça sua resistência com um multímetro.

3.7 Instalação da linha telefônica

Existem dois modos recomendados para ligar a linha telefônica. O fato de utilizar internet banda larga na linha telefônica (ADSL) irá definir o modo de instalação.

3.7.1 Linha telefônica convencional (sem ADSL)

Para ligar uma linha telefônica convencional (que não tem ADSL) no painel, proceda da seguinte maneira:

1. Ligue nos bornes [LINE] os fios que vêm da companhia telefônica.
2. Ligue nos bornes [PHONE] os equipamentos da casa ou estabelecimento que usam a linha telefônica (telefones, fax, secretária eletrônica, etc.).
3. Ligue o borne de terra em um bom ponto de aterramento.

Desta maneira, quando a Vigilance precisar discar para a empresa de monitoramento ou para o telefone celular do cliente, ela terá prioridade exclusiva, desligando a linha telefônica dos equipamentos da casa ou estabelecimento.

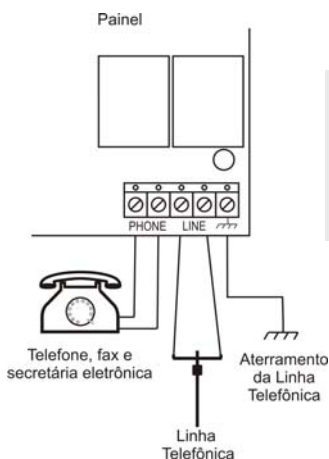

Não deixe de ligar o aterramento!

Por sua natureza, a linha telefônica é bastante problemática em relação a descargas atmosféricas.

Se o aterramento não for ligado, as proteções da Vigilance para amenizar os efeitos de um surto de tensão não irão funcionar.

3.7.2 Linha telefônica com ADSL

Para ligar uma linha telefônica com ADSL (internet banda larga por telefone), proceda da seguinte maneira:

1. Ligue os fios que vêm da companhia telefônica no modem ADSL.
2. Ligue também os fios que vêm da companhia telefônica em um filtro ADSL (micro filtro).
3. Ligue o outro lado do filtro ADSL nos bornes [LINE] do painel Vigilance.
4. Ligue os equipamentos da casa ou estabelecimento (telefones, fax, secretária eletrônica, etc.), nos bornes [PHONE] do painel Vigilance.

Desta forma, quando a Vigilance discar para a empresa de monitoramento ou para o telefone celular do cliente, ela irá compartilhar a linha telefônica com os equipamentos da casa ou estabelecimento.

Também é possível evitar o compartilhamento, ligando os demais equipamentos da casa nos bornes [PHONE]:

5. Siga as instruções dos passos 1, 2 e 3 acima e não utilize o passo 4.
6. Ligue os equipamentos da casa ou estabelecimento (telefones, fax, secretária eletrônica, etc.), nos bornes [PHONE] do painel Vigilance.

Desta forma, quando a Vigilance discar para a empresa de monitoramento ou para o telefone celular do cliente, ela terá prioridade exclusiva, desligando a linha telefônica dos equipamentos da casa ou estabelecimento.

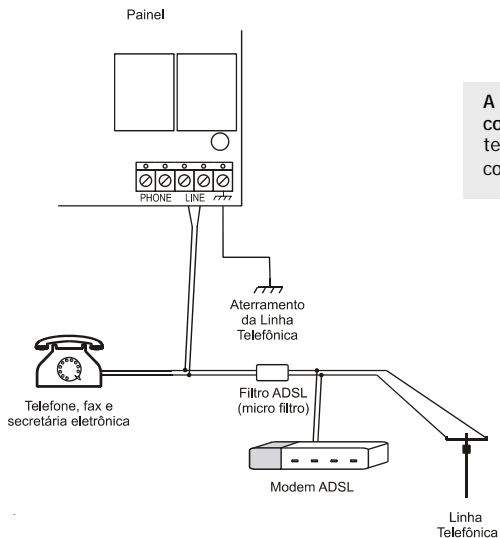

A linha telefônica será usada em modo compartilhado. Se alguém estiver usando a linha telefônica, a Vigilance não terá sucesso na comunicação.

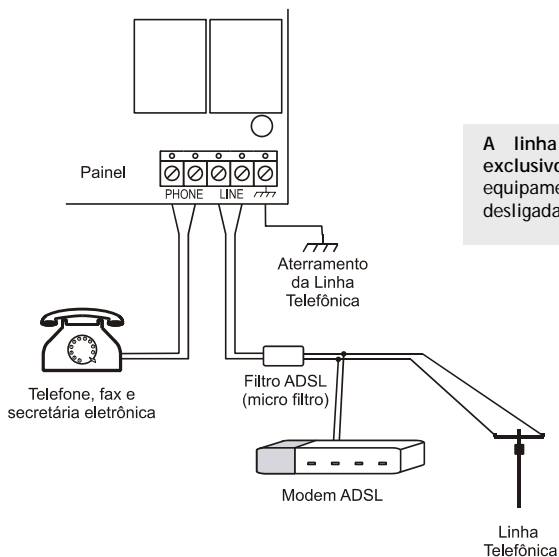

A linha telefônica será usada em modo exclusivo. A linha telefônica dos demais equipamentos da casa ou estabelecimento será desligada.

Não deixe de ligar o aterramento!

Por sua natureza, a linha telefônica está sujeita a descargas atmosféricas.

Se o aterramento não for ligado, as proteções da Vigilance para amenizar os efeitos de um surto de tensão não irão funcionar.

3.8 Instalação de um relé na saída PGM

A saída PGM é uma saída negativa (0 V). Para ligar um relé, ligue sua bobina nos borne [PGM] e [+] do painel, conforme a ilustração a seguir.

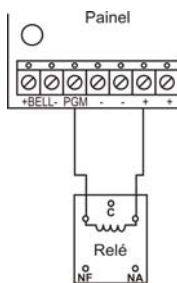

O limite de corrente da saída PGM é de 50 mA. Não ligue nela nada que exceda esse consumo.

O equipamento a ser comandado pela saída PGM deve ser ligado nos bornes [C] e [NA] ou [NF] do relé.

4 Programação

A programação da Vigilance é feita através de endereços. Cada endereço contém um valor associado ao funcionamento do sistema.

Para alterar o valor de um ou mais endereços é necessário entrar em programação de instalador. A programação de instalador difere da programação do administrador nos seguintes aspectos:

Atividade	Instalador	Administrador
Entrar em programação	Entra + Entra + senha do instalador	Entra + senha do administrador
Bips ao entrar em programação	3 bips	2 bips
Sair de programação	Somente com a tecla Entra	Tecla Entra ou inatividade
Programação de senhas dos usuários	Não	Sim
Programação de endereços	Todos	Somente alguns
Funções de manutenção	Todas as funções	Funções básicas

4.1 Diagrama da programação

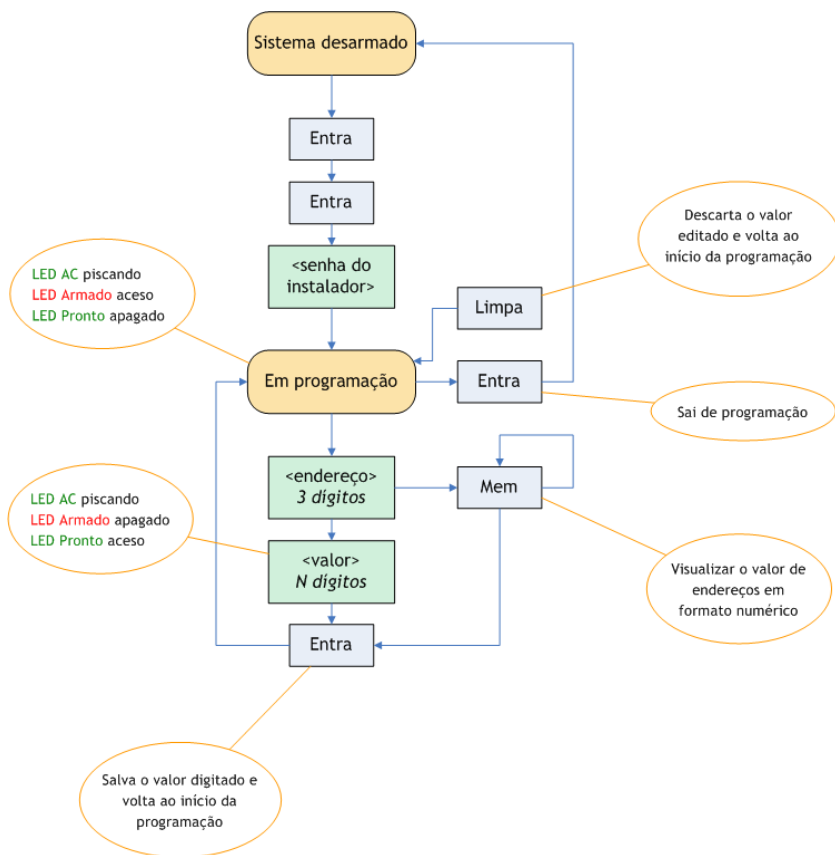

4.2 Entrando em programação

Para entrar em programação, você deve, com o sistema desarmado, apertar **duas** vezes a tecla **Entra** e então digitar a senha do instalador.



Ao entrar em programação, o teclado emite três bips de confirmação e os LEDs assumem nova função:

- AC:** O LED fica piscando para indicar que o sistema está em programação.
- Armado:** Quando aceso, indica que é necessário entrar o endereço ou o código da função de manutenção.
- Pronto:** Quando aceso, indica que é necessário entrar o valor do endereço ou o valor associado à função.

Durante a programação de instalador em um teclado, os LEDs de indicação e de zonas dos outros teclados não serão atualizados.

4.3 Senha do instalador

A senha do instalador vem configurada de fábrica como 123456. Para alterá-la, entre em programação de instalador e edite o endereço 001.

Caso você alterou e esqueceu a senha do instalador, você pode voltar ela ao valor de fábrica. Para isto:

1. Retire a alimentação da Vigilance (rede elétrica e bateria).
2. Feche o jumper RESET. Este jumper está no painel, próximo aos LEDs verde e vermelho.
3. Ligue a alimentação da Vigilance. A senha volta ao valor de fábrica.
4. Abra o jumper RESET.

Você pode bloquear esta funcionalidade, ou seja, impedir que a senha volte ao valor de fábrica com o jumper RESET, na opção 2 do endereço 005.

4.4 Editando endereços

Os endereços da programação possuem dois formatos: o formato “numérico” (ex: um tempo de entrada, em segundos) ou o formato “tabela” (ex: zonas que são temporizadas).

O procedimento para alterar o conteúdo de um endereço assume que você já tenha entrado em programação de instalador.

4.4.1 Endereços em formato numérico

Para alterar o valor de um endereço em formato numérico, você deve digitar os 3 números do endereço, digitar os números correspondentes ao novo valor e apertar a tecla **Entra** para confirmar.

<endereço> 3 dígitos	<valor> N dígitos	Entra	Alterar o valor de um endereço numérico
-------------------------	----------------------	-------	---

Com exceção dos endereços dos números de telefone, todos os endereços com formato numérico têm um número fixo de dígitos e uma faixa de valores válidos, que devem ser respeitados.

Exemplo 1 : o tempo de saída ao armar é programado em **segundos** no endereço **085**, com valores válidos de **001** a **255** (3 dígitos). Para programá-lo com 20 segundos você deve usar a seguinte seqüência de teclas.

0	8	5	0	2	0	Entra	Programar o tempo de saída ao armar com 20 segundos
---	---	---	---	---	---	-------	---

Exemplo 2: o tempo da sirene durante um alarme é programado em **minutos** no endereço **104**, com valores válidos de **01** a **99** (2 dígitos). Para programá-lo com 3 minutos você deve usar a seguinte seqüência de teclas.

1	0	4	0	3	Entra	Programar o tempo da sirene com 3 minutos
---	---	---	---	---	-------	---

4.4.2 Endereços em formato tabela

Para alterar o valor de um endereço com formato tabela, você deve digitar os 3 números do endereço, digitar os números correspondentes às opções listadas na tabela que deseja alterar e apertar a tecla **Entra** para confirmar.

<endereço> 3 dígitos	<valor> tabela	Entra	Alterar o valor de um endereço tabela
-------------------------	-------------------	-------	---------------------------------------

Cada linha da tabela representa uma opção ligada/desligada e está associada a um LED de zona. Logo ao digitar o último número do endereço são ligados os LEDs das zonas que correspondem às opções habilitadas da tabela.

Exemplo: no endereço **047** são programadas as zonas que são temporizadas. De fábrica a zona 1 é configurada como temporizada [1] (tipo 1). Logo ao digitar **047** você verá que o LED da zona 1 acende. Para tornar

temporizadas as zonas 2 e 3, aperte a tecla 2 e a tecla 3: os LEDs das zonas correspondentes acendem. Aperte a tecla **Entra** no final.

LED	Aceso	Apagado
1	Zona 1 é temporizada [1]	Zona 1 não é temporizada [1]
2	Zona 2 é temporizada [1]	Zona 2 não é temporizada [1]
3	Zona 3 é temporizada [1]	Zona 3 não é temporizada [1]
4	Zona 4 é temporizada [1]	Zona 4 não é temporizada [1]
5	Zona 5 é temporizada [1]	Zona 5 não é temporizada [1]
6	Zona 6 é temporizada [1]	Zona 6 não é temporizada [1]
7	Zona 7 é temporizada [1]	Zona 7 não é temporizada [1]
8	Zona 8 é temporizada [1]	Zona 8 não é temporizada [1]

0	4	7	2	3	Entra	Programar as zonas 2 e 3 como temporizadas [1]
---	---	---	---	---	-------	--

4.5 Visualizando o valor

Os endereços em formato numérico podem ser visualizados manualmente nos LEDs de zona. Para isto você deve usar a tecla **Mem** seguidas vezes logo após digitar o endereço.

Exemplo: o tempo de saída ao armar foi programado com 25 segundos. Para visualizar este valor, digite o endereço 085, aperte 3 vezes a tecla **Mem**: os LEDs das zonas 10, 2 e 5 acenderão na sequência, mostrando o valor 025. Ao final, aperte **Entra** ou **Limpa** para sair da visualização.

0	8	5	Mem	Mem	Mem	Entra	Visualizar o tempo de saída ao armar
---	---	---	-----	-----	-----	-------	--------------------------------------

O número 0 é mostrado no LED da zona 10.

Na visualização de números de telefone, os LEDs das zonas 11, 12 e 13 servem para indicar os dígitos *, # e pausa, respectivamente.

Na visualização de endereços com valores hexadecimais (valores do protocolo Contact ID, por exemplo), as letras A, B, C, D, E e F são mostradas nos LEDs das zonas 10, 11, 12, 13, 14 e 15, respectivamente. Nestes casos, o LED da zona 16 acende para indicar que o dígito é uma letra e não um número.

Apertar novamente a tecla **Mem** quando o último número do valor já foi visualizado faz com que o teclado emita um bip de erro.

Para os endereços em formato tabela não é necessário usar a tecla **Mem**, pois sua visualização é feita automaticamente nos LEDs das zonas.

4.6 Saindo de programação

Para sair de programação, basta apertar a tecla **Entra** logo ao entrar em programação ou ao logo ao alterar o valor de um endereço. Para cancelar qualquer operação, aperte a tecla **Limpa**.

Entra	Sair de programação
Limpa	Cancelar a operação (não sai do modo de programação)

O sistema **NÃO** irá sair da programação de instalador caso haja inatividade no teclado.

5 Páginas de programação

Os itens a partir de 5.1 representam as páginas de programação, ou seja, conjuntos de endereços agrupados por afinidade.

Cada endereço tem seu valor de fábrica. Neste documento, para os endereços em **formato numérico**, o valor de fábrica é exposto na descrição do endereço. Para os endereços em **formato tabela**, o valor de fábrica para cada item da tabela é sublinhado e preenchido na cor cinza. Veja a seguir.

<i>Valor de fábrica - endereços em formato numérico:</i>	<i>Valor de fábrica - endereços em formato tabela</i>															
<p>085 - TEMPO DE SAÍDA - ZONAS TEMPORIZADAS</p> <p>Este endereço configura o tempo que o usuário terá para sair do local ao armar o sistema. Zonas temporizadas que forem abertas durante esse tempo não irão gerar alarme.</p> <p>Valores válidos: <u>001 a 255 segundos</u></p> <p>Valor de fábrica: <u>060 segundos</u></p>	<p>229 - HABILITAÇÃO DOS TECLADOS</p> <p>Este endereço permite estender o suporte a mais de um teclado, pois de fábrica o sistema vem habilitado para funcionar com somente um teclado.</p> <p>Observação: é obrigatório existir um teclado no sistema, este endereço não permite desabilitar todos os teclados.</p> <table border="1"><thead><tr><th>LED</th><th>Aceso</th><th>Apagado</th></tr></thead><tbody><tr><td>1</td><td><u>Teclado 1 habilitado</u></td><td>Teclado 1 desabilitado</td></tr><tr><td>2</td><td>Teclado 2 habilitado</td><td><u>Teclado 2 desabilitado</u></td></tr><tr><td>3</td><td>Teclado 3 habilitado</td><td><u>Teclado 3 desabilitado</u></td></tr><tr><td>4</td><td>Teclado 4 habilitado</td><td><u>Teclado 4 desabilitado</u></td></tr></tbody></table>	LED	Aceso	Apagado	1	<u>Teclado 1 habilitado</u>	Teclado 1 desabilitado	2	Teclado 2 habilitado	<u>Teclado 2 desabilitado</u>	3	Teclado 3 habilitado	<u>Teclado 3 desabilitado</u>	4	Teclado 4 habilitado	<u>Teclado 4 desabilitado</u>
LED	Aceso	Apagado														
1	<u>Teclado 1 habilitado</u>	Teclado 1 desabilitado														
2	Teclado 2 habilitado	<u>Teclado 2 desabilitado</u>														
3	Teclado 3 habilitado	<u>Teclado 3 desabilitado</u>														
4	Teclado 4 habilitado	<u>Teclado 4 desabilitado</u>														

Os endereços nas páginas de programação são listados em ordem crescente. Contudo, a numeração não é linear, pois existem endereços que ocupam várias posições de memória, e também existem endereços reservados que não são listados. Por exemplo, o endereço da senha do instalador, 001, ocupa 3 posições de memória, portanto o próximo endereço é o 004, e não o 002.

5.1 Programação geral

001 - SENHA DO INSTALADOR

Senha de seis dígitos que permite entrar em programação de instalador.

Valores válidos: 000000 a 999999
Valor de fábrica: 123456

A senha MASTER e as senhas dos usuários são cadastradas através da programação de administrador (consulte o Manual do Administrador).

004 - OPÇÕES GERAIS 1

Opções gerais de programação de senhas dos usuários.

As opções 1 a 4 permitem que os usuários 01 a 04 possam ser administradores, ou seja, possam entrar em programação, cadastrar senhas, realizar a programação básica e as funções de manutenção.

A opção 5 permite que o usuário 46 seja visitante. O usuário visitante tem sua senha válida somente por um número de dias. O número de dias é programado no endereço 007.

LED	Aceso	Apagado
1	Usuário 01 é administrador	Usuário comum
2	Usuário 02 é administrador	
3	Usuário 03 é administrador	
4	Usuário 04 é administrador	
5	Usuário 46 é Visitante	

005 - OPÇÕES GERAIS 2

Opções gerais do sistema

LED	Aceso	Apagado
1	Reservado	Reservado
2	<u>Jumper RESET restaura a senha do instalador</u>	Não restaura
3	<u>A sirene pode ser acionada mesmo com a bateria baixa</u>	Somente com bateria boa
4	Senha de 4 dígitos	<u>Senha de 6 dígitos</u>
5	Usuário 50: senha de coação	<u>Usuário comum</u>
6	Dígito extra antes da senha para coação	<u>Sem dígito extra</u>
7	<u>LED Armado pisca quando arma com zona anulada</u>	Não pisca
8	<u>LEDs das zonas anuladas piscam com o sistema desarmado</u>	Não piscam

1) O procedimento para restaurar a senha do instalador através do Jumper RESET está descrito no item 4.3 - Senha do instalador.

2) A mudança de 6 dígitos para 4 dígitos de senha afeta as senhas dos usuário e a senha MASTER. A senha do instalador não é afetada, sempre terá 6 dígitos.

006 - DÍGITO DE COAÇÃO

O dígito de coação é uma tecla numérica pressionada antes da senha para informar uma coação à empresa de monitoramento. Este dígito é usado quando a opção 6 do endereço 005 (opções gerais 2) estiver ligada.

Valores válidos: 0 a 9
Valor de fábrica: 0

Quando o dígito de coação está habilitado, as senhas MASTER e dos usuários não podem começar com este dígito.

007 - DIAS DA SENHA DO USUÁRIO VISITANTE

Duração em dias da senha do visitante. Toda meia-noite o número de dias do usuário visitante é decrementado até chegar a 0, onde a senha deixa de funcionar.

A habilitação da senha de visitante é feita na opção 5 do endereço 004. A senha de visitante é a de número 46 e deve ser cadastrada pelo administrador.

Valores válidos: 000 a 255 dias
Valor de fábrica: 000 dias

012 - PERMISSÕES 1 DA PROGRAMAÇÃO DO ADMINISTRADOR

A tabela a seguir mostra as permissões da senha MASTER em relação à execução das funções de manutenção.

LED	Função	Aceso	Apagado
1	Relógio e compensação do relógio	Permitido	Proibido
2	Calendário		
3	Teste de sensores		
4	Teste de bateria		
5	Teste de comunicação		
6	Cancelamento da comunicação		
7	Reservado		
8	Atendimento manual da ligação telefônica		

013 - PERMISSÕES 2 DA PROGRAMAÇÃO DO ADMINISTRADOR

A tabela a seguir mostra as permissões da senha MASTER em relação à programação de horários do arme automático e telefones.

LED	Função	Aceso	Apagado
1	Arme automático por horário	Permitido	Proibido
2	Arme automático sem movimento		
3	Números telefônicos		

014 - OPÇÕES GERAIS 3

Opção para teste da sirene. Caso sua sirene se comporte como um curto-circuito quando não está tocando, habilite a opção 1. Se você não fizer isso o sistema irá detectar falha na sirene. Use um multimetro para determinar o tipo da sirene (meça sua resistência).

LED	Aceso	Apagado
1	Teste de sirene - modo simplificado	<u>Teste da sirene - modo completo</u>
2	Permite armar com zonas temporizadas abertas	<u>Arme com zonas temporizadas abertas não permitido</u>
3	Torna as zonas imediatas em temporizadas durante o tempo de saída	<u>Zonas imediatas permanecem imediatas durante o tempo de saída</u>

5.2 Zonas e tempos

018 - CONFIGURAÇÃO DAS ZONAS DE BORNE DO PAINEL

A tabela a seguir mostra a configuração das zonas de borne do painel.

LED	Aceso	Apagado
1	Habilita zona 1 no borne 1	Zona 1 desabilitada
2	Habilita zona 2 no borne 2	Zona 2 desabilitada
3	Habilita zona 3 no borne 3	Zona 3 desabilitada
4	Habilita zona 4 no borne 4	Zona 4 desabilitada
5	Habilita zona 5 no borne 1	Zona 5 desabilitada
6	Habilita zona 6 no borne 2	Zona 6 desabilitada
7	Habilita zona 7 no borne 3	Zona 7 desabilitada
8	Habilita zona 8 no borne 4	Zona 8 desabilitada

As zonas do teclado e dos sensores endereçáveis não são afetadas por essa configuração. Mais detalhes podem ser obtidos no item 3.3 - Instalação dos sensores convencionais

Observação: ao habilitar as opções 5, 6, 7 e 8, os bornes correspondentes passam a funcionar com zonas duplas, sendo necessária uma configuração especial de resistores. Consulte o item 3.3 - Instalação dos sensores convencionais.

027 - ZONA DO TECLADO 1

029 - ZONA DO TECLADO 2

031 - ZONA DO TECLADO 3

033 - ZONA DO TECLADO 4

Cada teclado possui um borne onde você pode ligar um sensor (infravermelho, magnético, etc.). O teclado faz a leitura deste sensor, informando seu estado ao sistema.

Nos endereços de 027 a 033 você configura qual zona está associada ao borne de zona do teclado. De fábrica, todos os teclados possuem seus bornes de zona desabilitados.

LED	Aceso	Apagado
1	Borne habilitado na zona 1	Todos os LEDs apagados: borne desabilitado
2	Borne habilitado na zona 2	
3	Borne habilitado na zona 3	
4	Borne habilitado na zona 4	
5	Borne habilitado na zona 5	
6	Borne habilitado na zona 6	
7	Borne habilitado na zona 7	
8	Borne habilitado na zona 8	

Observação: só é possível ligar uma das 8 opções.

043 - HABILITAÇÃO DAS ZONAS DOS SENSORES ENDEREÇÁVEIS

Este endereço habilita as zonas para os sensores endereçáveis. A Vigilance sai de fábrica com todas as zonas habilitadas.

Um sensor endereçável pode ser cadastrado em uma zona desabilitada, mas a mesma será considerada sempre fechada, mesmo que o sensor endereçável esteja informando abertura de zona ao sistema. Isto pode ser usado para desabilitar algum sensor que esteja com problemas.

LED	Aceso	Apagado
1	Habilita zona 1	Zona 1 desabilitada
2	Habilita zona 2	Zona 2 desabilitada
3	Habilita zona 3	Zona 3 desabilitada
4	Habilita zona 4	Zona 4 desabilitada
5	Habilita zona 5	Zona 5 desabilitada
6	Habilita zona 6	Zona 6 desabilitada
7	Habilita zona 7	Zona 7 desabilitada
8	Habilita zona 8	Zona 8 desabilitada

Características das zonas

As características das zonas são programadas nos endereços de 045 a 063.

Uma zona tem que ter obrigatoriamente uma e somente uma característica habilitada. Por exemplo: a zona 1 não pode ser imediata e temporizada ao mesmo tempo. A edição das características das zonas não permite que duas características sejam ligadas ao mesmo tempo e associa como imediatas zonas que não foram associadas a nenhuma característica.

De fábrica, a zona 1 é configurada como temporizada [1] e as restantes como imediatas.

045 - ZONA IMEDIATA

É o tipo mais comum de zona. Chama-se imediata porque sua abertura dispara imediatamente o alarme quando o sistema está armado.

LED	Aceso	Apagado
1	Zona 1 é imediata	Zona 1 não é imediata
2	Zona 2 é imediata	Zona 2 não é imediata
3	Zona 3 é imediata	Zona 3 não é imediata
4	Zona 4 é imediata	Zona 4 não é imediata
5	Zona 5 é imediata	Zona 5 não é imediata
6	Zona 6 é imediata	Zona 6 não é imediata
7	Zona 7 é imediata	Zona 7 não é imediata
8	Zona 8 é imediata	Zona 8 não é imediata

047 - ZONA TEMPORIZADA [1] (OU TIPO 1)

Quando há pelo menos uma zona configurada como temporizada, o sistema executa o tempo de saída em um arme simples. O tempo de saída é configurado no endereço 085. Durante o tempo de saída, o teclado executa um som típico e aberturas de zonas temporizadas não geram alarme. Caso nesse tempo haja abertura de uma zona não temporizada, a contagem do tempo de saída é finalizada e o sistema entra em alarme, tornando todas as zonas temporizadas imediatas.

Finalizado o tempo de saída, a abertura de uma zona temporizada faz valer o tempo de entrada, configurado nos endereços 083 (zona temporizada [1]) e 084 (zona temporizada [2]). Durante o tempo de entrada, o teclado executa um som típico, e caso não seja desarmado até o fim deste tempo é gerado um alarme. Aberturas de zonas não temporizadas durante o tempo de entrada cancelam o tempo de entrada e geram alarme.

As zonas temporizadas são consideradas imediatas no arme instantâneo.

Se as zonas temporizadas estiverem anuladas o sistema não executa o tempo de saída nem o tempo de entrada.

LED	Aceso	Apagado
1	Zona 1 é temporiz. [1]	Zona 1 não é temporiz. [1]
2	Zona 2 é temporiz. [1]	Zona 2 não é temporiz. [1]
3	Zona 3 é temporiz. [1]	Zona 3 não é temporiz. [1]
4	Zona 4 é temporiz. [1]	Zona 4 não é temporiz. [1]
5	Zona 5 é temporiz. [1]	Zona 5 não é temporiz. [1]
6	Zona 6 é temporiz. [1]	Zona 6 não é temporiz. [1]
7	Zona 7 é temporiz. [1]	Zona 7 não é temporiz. [1]
8	Zona 8 é temporiz. [1]	Zona 8 não é temporiz. [1]

049 - ZONA TEMPORIZADA [2] (OU TIPO 2)

Para detalhes de funcionamento consulte o endereço anterior.

LED	Aceso	Apagado
1	Zona 1 é temporiz. [2]	Zona 1 não é temporiz. [2]
2	Zona 2 é temporiz. [2]	Zona 2 não é temporiz. [2]
3	Zona 3 é temporiz. [2]	Zona 3 não é temporiz. [2]
4	Zona 4 é temporiz. [2]	Zona 4 não é temporiz. [2]
5	Zona 5 é temporiz. [2]	Zona 5 não é temporiz. [2]
6	Zona 6 é temporiz. [2]	Zona 6 não é temporiz. [2]
7	Zona 7 é temporiz. [2]	Zona 7 não é temporiz. [2]
8	Zona 8 é temporiz. [2]	Zona 8 não é temporiz. [2]

051 - ZONA SEGUIDORA

Durante o tempo de entrada, as zonas seguidoras se comportam como temporizadas caso uma zona temporizada já tenha sido aberta. Caso contrário as zonas seguidoras se comportam como imediatas, gerando alarme no sistema.

Durante o tempo de saída as zonas seguidoras se comportam como zonas temporizadas.

LED	Aceso	Apagado
1	Zona 1 é seguidora	Zona 1 não é seguidora
2	Zona 2 é seguidora	Zona 2 não é seguidora
3	Zona 3 é seguidora	Zona 3 não é seguidora
4	Zona 4 é seguidora	Zona 4 não é seguidora
5	Zona 5 é seguidora	Zona 5 não é seguidora
6	Zona 6 é seguidora	Zona 6 não é seguidora
7	Zona 7 é seguidora	Zona 7 não é seguidora
8	Zona 8 é seguidora	Zona 8 não é seguidora

053 - ZONA 24 HORAS

Uma zona 24 horas aberta gera alarme, estando o sistema armado ou não.

LED	Aceso	Apagado
1	Zona 1 é 24 horas	Zona 1 não é 24 horas
2	Zona 2 é 24 horas	Zona 2 não é 24 horas
3	Zona 3 é 24 horas	Zona 3 não é 24 horas
4	Zona 4 é 24 horas	Zona 4 não é 24 horas
5	Zona 5 é 24 horas	Zona 5 não é 24 horas
6	Zona 6 é 24 horas	Zona 6 não é 24 horas
7	Zona 7 é 24 horas	Zona 7 não é 24 horas
8	Zona 8 é 24 horas	Zona 8 não é 24 horas

055 - ZONA PÂNICO 24 HORAS

Uma zona pânico 24 horas é uma zona 24 horas que avisa uma situação de emergência para a empresa de monitoramento.

LED	Aceso	Apagado
1	Zona 1 é pânico 24 horas	Zona 1 não é pânico 24 horas
2	Zona 2 é pânico 24 horas	Zona 2 não é pânico 24 horas
3	Zona 3 é pânico 24 horas	Zona 3 não é pânico 24 horas
4	Zona 4 é pânico 24 horas	Zona 4 não é pânico 24 horas
5	Zona 5 é pânico 24 horas	Zona 5 não é pânico 24 horas
6	Zona 6 é pânico 24 horas	Zona 6 não é pânico 24 horas
7	Zona 7 é pânico 24 horas	Zona 7 não é pânico 24 horas
8	Zona 8 é pânico 24 horas	Zona 8 não é pânico 24 horas

057 - ZONA TAMPER 24 HORAS

Uma zona tamper 24 horas é uma zona 24 horas que avisa tamper violado para a empresa de monitoramento.

LED	Aceso	Apagado
1	Zona 1 é tamper 24 horas	Zona 1 não é tamper 24 horas
2	Zona 2 é tamper 24 horas	Zona 2 não é tamper 24 horas
3	Zona 3 é tamper 24 horas	Zona 3 não é tamper 24 horas
4	Zona 4 é tamper 24 horas	Zona 4 não é tamper 24 horas
5	Zona 5 é tamper 24 horas	Zona 5 não é tamper 24 horas
6	Zona 6 é tamper 24 horas	Zona 6 não é tamper 24 horas
7	Zona 7 é tamper 24 horas	Zona 7 não é tamper 24 horas
8	Zona 8 é tamper 24 horas	Zona 8 não é tamper 24 horas

059 - ZONA FOGO 24 HORAS IMEDIATA

Uma zona fogo 24 horas imediata é uma zona 24 horas que avisa uma situação de incêndio para a empresa de monitoramento.

Somente as zonas 1 a 4 de borne do painel podem ser programadas como zonas fogo. Caso as zonas 5 a 8 sejam programadas, o sistema muda automaticamente para zonas imediatas. Ainda, se qualquer zona de 1 a 4 for configurada como zona fogo e ao mesmo tempo for zona dupla, o sistema automaticamente configura o borne para ser de zona simples. As zonas de teclado também não podem ser configuradas como zonas fogo. Estas restrições são válidas tanto para as zonas fogo imediatas quanto para as zonas fogo temporizadas.

Esta limitação é devida ao modo de funcionamento do sensor de fumaça, que é diferente de um sensor convencional e não permite uso em zona dupla.

LED	Aceso	Apagado
1	Zona 1 é fogo 24 horas imediata	Zona 1 não é fogo 24 horas imediata
2	Zona 2 é fogo 24 horas imediata	Zona 2 não é fogo 24 horas imediata
3	Zona 3 é fogo 24 horas imediata	Zona 3 não é fogo 24 horas imediata
4	Zona 4 é fogo 24 horas imediata	Zona 4 não é fogo 24 horas imediata
5	Reservado	Reservado
6	Reservado	Reservado
7	Reservado	Reservado
8	Reservado	Reservado

061 - ZONA FOGO 24 HORAS TEMPORIZADA

Ao abrir uma zona fogo 24 horas temporizada, o sistema entra em alarme, mas não avisa imediatamente a empresa de monitoramento. O tempo de atraso para avisar é configurado no endereço 087. Se o usuário apertar qualquer tecla durante esse tempo, o alarme é interrompido por 90 segundos e a abertura da zona fogo é "descartada" (a empresa de monitoramento não é avisada). Ao final dos 90 segundos, se a zona continuar aberta, o sistema volta a gerar alarme, mas ainda não avisa a empresa de monitoramento.

Se durante o tempo de atraso houver a abertura de uma zona fogo temporizada diferente, o atraso é cancelado e a empresa de monitoramento é avisada sobre o incêndio.

Ao final do tempo de atraso a empresa de monitoramento é avisada sobre o incêndio. O sistema continua em alarme até finalizar o tempo programado no endereço 105 (o usuário pode cancelar o alarme digitando sua senha).

Em caso de alarme indevido em uma zona fogo (por exemplo, por fumaça de cigarro), o usuário deve resetar os sensores de fumaça durante o tempo de atraso para que a empresa de monitoramento não fique sabendo do ocorrido. O reset dos sensores de fumaça é realizado através do comando F 0 8 (consulte o manual do usuário). Quando os sensores são resetados o alarme é silenciado.

LED	Aceso	Apagado
1	Zona 1 é fogo 24 horas temporizada	Zona 1 não é fogo 24 horas temporizada
2	Zona 2 é fogo 24 horas temporizada	Zona 2 não é fogo 24 horas temporizada
3	Zona 3 é fogo 24 horas temporizada	Zona 3 não é fogo 24 horas temporizada
4	Zona 4 é fogo 24 horas temporizada	Zona 4 não é fogo 24 horas temporizada
5	Reservado	Reservado
6	Reservado	Reservado
7	Reservado	Reservado
8	Reservado	Reservado

063 - ZONA ARME/DESARME

Através de uma zona arme/desarme o sistema pode ser armado e desarmado. Também é possível gerar um alarme (função pânico) mantendo a zona aberta por 3 segundos (esta função vem desabilitada de fábrica).

É necessário usar RFL no circuito de zona arme/desarme, tanto na configuração de zona simples quanto na configuração de zona dupla.

Para o funcionamento por pulso, qualquer zona pode ser utilizada como arme/desarme, inclusive zonas dos teclados. Para o funcionamento por nível (retenção), USE SEMPRE AS ZONAS DE BORNE DO PAINEL (se você usar zonas de teclado o desarme por zona não funcionará).

A configuração do funcionamento da zona arme/desarme é feita no endereço 081.

LED	Aceso	Apagado
1	Zona 1 é arme/desarme	Zona 1 não é arme/desarme
2	Zona 2 é arme/desarme	Zona 2 não é arme/desarme
3	Zona 3 é arme/desarme	Zona 3 não é arme/desarme
4	Zona 4 é arme/desarme	Zona 4 não é arme/desarme
5	Zona 5 é arme/desarme	Zona 5 não é arme/desarme
6	Zona 6 é arme/desarme	Zona 6 não é arme/desarme
7	Zona 7 é arme/desarme	Zona 7 não é arme/desarme
8	Zona 8 é arme/desarme	Zona 8 não é arme/desarme

Opções das zonas

A programação das opções das zonas é realizada nos endereços 065 a 081.

É dada total liberdade na programação das opções das zonas: qualquer opção pode ser habilitada ou desabilitada sem restrição nenhuma.

065 - ZONAS INTELIGENTES

Só é considerado um alarme em uma zona inteligente quando:

- houver duas aberturas durante o intervalo de tempo da zona inteligente,
- a zona permanecer aberta durante o intervalo de tempo da zona inteligente.

O intervalo de tempo da zona inteligente é programado no endereço 086.

LED	Aceso	Apagado
1	Zona 1 é inteligente	Zona 1 não é inteligente
2	Zona 2 é inteligente	Zona 2 não é inteligente
3	Zona 3 é inteligente	Zona 3 não é inteligente
4	Zona 4 é inteligente	Zona 4 não é inteligente
5	Zona 5 é inteligente	Zona 5 não é inteligente
6	Zona 6 é inteligente	Zona 6 não é inteligente
7	Zona 7 é inteligente	Zona 7 não é inteligente
8	Zona 8 é inteligente	Zona 8 não é inteligente

067 - ZONAS QUE PODEM SER ANULADAS POR TECLADO

São as zonas que o usuário pode anular através do teclado, caso tenha permissão para isso.

LED	Aceso	Apagado
1	Zona 1 pode ser anulada	Zona 1 não pode ser anulada
2	Zona 2 pode ser anulada	Zona 2 não pode ser anulada
3	Zona 3 pode ser anulada	Zona 3 não pode ser anulada
4	Zona 4 pode ser anulada	Zona 4 não pode ser anulada
5	Zona 5 pode ser anulada	Zona 5 não pode ser anulada
6	Zona 6 pode ser anulada	Zona 6 não pode ser anulada
7	Zona 7 pode ser anulada	Zona 7 não pode ser anulada
8	Zona 8 pode ser anulada	Zona 8 não pode ser anulada

069 - ZONAS ANULADAS NO ARME PARCIAL

São as zonas que são anuladas no arme parcial e no arme instantâneo.

LED	Aceso	Apagado
1	Zona 1 é anulada	Zona 1 não é anulada
2	Zona 2 é anulada	Zona 2 não é anulada
3	Zona 3 é anulada	Zona 3 não é anulada
4	Zona 4 é anulada	Zona 4 não é anulada
5	Zona 5 é anulada	Zona 5 não é anulada
6	Zona 6 é anulada	Zona 6 não é anulada
7	Zona 7 é anulada	Zona 7 não é anulada
8	Zona 8 é anulada	Zona 8 não é anulada

071 - ZONAS QUE PODEM ESTAR ABERTAS AO ARMAR FORÇADO

São as zonas que serão anuladas temporariamente, se estiverem abertas, quando é realizado um arme forçado. Logo após a zona forçada fechar, volta a ser válida.

LED	Aceso	Apagado
1	Zona 1 pode estar aberta	Zona 1 não pode estar aberta
2	Zona 2 pode estar aberta	Zona 2 não pode estar aberta
3	Zona 3 pode estar aberta	Zona 3 não pode estar aberta
4	Zona 4 pode estar aberta	Zona 4 não pode estar aberta
5	Zona 5 pode estar aberta	Zona 5 não pode estar aberta
6	Zona 6 pode estar aberta	Zona 6 não pode estar aberta
7	Zona 7 pode estar aberta	Zona 7 não pode estar aberta
8	Zona 8 pode estar aberta	Zona 8 não pode estar aberta

073 - ZONAS AUTO-ANULADAS

São as zonas que são anuladas automaticamente após gerarem uma quantidade de alarmes. O número de alarmes é programado no endereço **082**.

As zonas fogo e as zonas arme/desarme não são anuladas automaticamente, mesmo que você as configure para auto-anular.

As zonas voltam ao normal assim que o sistema é desarmado.

LED	Aceso	Apagado
1	<u>Zona 1 é auto-anulada</u>	Zona 1 não é auto-anulada
2	<u>Zona 2 é auto-anulada</u>	Zona 2 não é auto-anulada
3	<u>Zona 3 é auto-anulada</u>	Zona 3 não é auto-anulada
4	<u>Zona 4 é auto-anulada</u>	Zona 4 não é auto-anulada
5	<u>Zona 5 é auto-anulada</u>	Zona 5 não é auto-anulada
6	<u>Zona 6 é auto-anulada</u>	Zona 6 não é auto-anulada
7	<u>Zona 7 é auto-anulada</u>	Zona 7 não é auto-anulada
8	<u>Zona 8 é auto-anulada</u>	Zona 8 não é auto-anulada

075 - ZONAS QUE ATRASAM O ENVIO DE RELATÓRIO

Ao ocorrer uma abertura em uma zona configurada para atraso de relatório, o sistema atrasa o aviso de zona violada para a empresa de monitoramento. O tempo de atraso que é programado no endereço **107**. O aviso de zona violada pode ser cancelado através de um desarme do sistema.

LED	Aceso	Apagado
1	Zona 1 atrasa o relatório	<u>Zona 1 avisa imediatamente</u>
2	Zona 2 atrasa o relatório	<u>Zona 2 avisa imediatamente</u>
3	Zona 3 atrasa o relatório	<u>Zona 3 avisa imediatamente</u>
4	Zona 4 atrasa o relatório	<u>Zona 4 avisa imediatamente</u>
5	Zona 5 atrasa o relatório	<u>Zona 5 avisa imediatamente</u>
6	Zona 6 atrasa o relatório	<u>Zona 6 avisa imediatamente</u>
7	Zona 7 atrasa o relatório	<u>Zona 7 avisa imediatamente</u>
8	Zona 8 atrasa o relatório	<u>Zona 8 avisa imediatamente</u>

077 - ZONAS QUE APENAS ENVIAM RELATÓRIO

São as zonas que, quando abertas, apenas avisam a violação para a empresa de monitoramento, não gerando alarme no sistema.

LED	Aceso	Apagado
1	Zona 1 apenas envia relatório	<u>Zona 1 envia relatório e gera alarme</u>
2	Zona 2 apenas envia relatório	<u>Zona 2 envia relatório e gera alarme</u>
3	Zona 3 apenas envia relatório	<u>Zona 3 envia relatório e gera alarme</u>
4	Zona 4 apenas envia relatório	<u>Zona 4 envia relatório e gera alarme</u>
5	Zona 5 apenas envia relatório	<u>Zona 5 envia relatório e gera alarme</u>
6	Zona 6 apenas envia relatório	<u>Zona 6 envia relatório e gera alarme</u>
7	Zona 7 apenas envia relatório	<u>Zona 7 envia relatório e gera alarme</u>
8	Zona 8 apenas envia relatório	<u>Zona 8 envia relatório e gera alarme</u>

079 - ZONAS COM CHIME

Se uma zona com chime abre com o sistema desarmado, o teclado toca um som de campainha.

Cada teclado pode ser programado pelo usuário para tocar ou não chime (endereço **236** ou através de função de usuário **F 0 1** - consulte o manual do usuário).

LED	Aceso	Apagado
1	Zona 1 toca chime	Zona 1 não toca chime
2	Zona 2 toca chime	Zona 2 não toca chime
3	Zona 3 toca chime	Zona 3 não toca chime
4	Zona 4 toca chime	Zona 4 não toca chime
5	Zona 5 toca chime	Zona 5 não toca chime
6	Zona 6 toca chime	Zona 6 não toca chime
7	Zona 7 toca chime	Zona 7 não toca chime
8	Zona 8 toca chime	Zona 8 não toca chime

Observação: zonas com chime é a última das opções de zona.

081 - OPÇÕES PARA ZONA ARME/DESARME

As opções de 1 a 4 configuram qual será o modo que o sistema irá armar ao abrir uma zona arme/desarme.

A função pânico na zona arme/desarme é configurada na opção 5. Quando habilitada, se o usuário mantiver aberta a zona arme/desarme por mais de três segundos um alarme é gerado. Essa opção só é disponível para acionamento por pulso.

O acionamento por pulso (através de chave push button) ou por nível (retenção, chave/desliga) é configurado na opção 6. No modo pulso, cada abertura de zona arme/desarme muda o estado do sistema: se ele estava armado desarma e se ele estava desarmado arma. O fechamento da zona arme/desarme não influencia no estado do sistema. Já no modo retenção (por nível), se a zona arme/desarme abrir o sistema arma, se fechar o sistema desarma.

Na opção 7 pode-se bloquear o desarme através da zona arme/desarme (só é possível armar o sistema).

A temporização da saída ao armar por zona arme/desarme é configurada na opção 8. De fábrica a temporização não é executada, mesmo que exista zona temporizada. O tempo de saída ao armar é configurado no endereço **085**.

Para configurar uma zona como arme/desarme edite o endereço **063**.

LED	Aceso	Apagado
1	<u>Armar</u>	Apenas uma das opções ligada
2	Armar Parcial	
3	Armar Instantâneo	
4	Armar Forçado	
5	Acionamento por 3 segundos gera Pânico	<u>Pânico desabilitado</u>
6	Acionamento por pulso	Acionamento por nível
7	Não permite desarme	<u>Permite arme/desarme</u>
8	Temporiza saída ao armar	<u>Não temporiza saída ao armar</u>

082 - NÚMERO DE DISPAROS PARA AUTO-ANULAR

Existem zonas que são anuladas automaticamente quando geram uma quantidade determinada de alarmes. Esta quantidade é denominada número de disparos para auto-anular.

Valores válidos: **00 a 99** disparos

Valor de fábrica: **05** disparos

Quando você configura o número de disparos com 00, a auto-anulação é desabilitada.

As zonas auto-anuladas são programadas no endereço **073**.

083 - TEMPO DE ENTRADA - ZONA TEMPORIZADA [1]

Este endereço configura qual será o tempo que o usuário terá para digitar a senha com o sistema armado antes que o mesmo gere um alarme por violação de uma zona temporizada [1].

Valores válidos: **001 a 255** segundos

Valor de fábrica: **030** segundos

Para configurar a zona como temporizada [1] edite o endereço **047**.

084 - TEMPO DE ENTRADA - ZONA TEMPORIZADA [2]

Este endereço configura qual será o tempo que o usuário terá para digitar a senha com o sistema armado antes que o mesmo gere um alarme por violação de uma zona temporizada [2].

Valores válidos: 001 a 255 segundos
Valor de fábrica: 060 segundos

Para configurar a zona como temporizada [2] edite o endereço 049.

085 - TEMPO DE SAÍDA - ZONAS TEMPORIZADAS

Este endereço configura o tempo que o usuário terá para sair do local ao armar o sistema. Zonas temporizadas que forem abertas durante esse tempo não irão gerar alarme.

Valores válidos: 001 a 255 segundos
Valor de fábrica: 060 segundos

086 - TEMPO DA ZONA INTELIGENTE

Tempo que a zona inteligente espera antes de gerar alarme. O alarme é gerado com:

- 2 aberturas da zona inteligente neste intervalo de tempo ou
- zona aberta continuamente durante este intervalo de tempo.

Valores válidos: 001 a 255 segundos
Valor de fábrica: 010 segundos

Para configurar uma zona como inteligente edite o endereço 065.

087 - TEMPO DA ZONA FOGO TEMPORIZADA

Tempo que a Vigilance espera para avisar a empresa de monitoramento que houve um incêndio detectado por uma zona fogo temporizada.

Valores válidos: 001 a 255 segundos
Valor de fábrica: 030 segundos

088 - TEMPO DE RESPOSTA DA ZONA 1
089 - TEMPO DE RESPOSTA DA ZONA 2
090 - TEMPO DE RESPOSTA DA ZONA 3
091 - TEMPO DE RESPOSTA DA ZONA 4
092 - TEMPO DE RESPOSTA DA ZONA 5
093 - TEMPO DE RESPOSTA DA ZONA 6
094 - TEMPO DE RESPOSTA DA ZONA 7
095 - TEMPO DE RESPOSTA DA ZONA 8

A programação do tempo de resposta de cada zona é feita nos endereços 088 a 095.

O tempo de resposta de uma zona é o tempo de duração da abertura da zona até que seja realmente confirmada pelo sistema. Esse tempo é dado em dezenas de milissegundos. Você pode alterar esse valor caso tenha que instalar sensores rápidos (sensores de vibração, por exemplo).

Valores válidos: 001 a 255 x 10 ms
Valor de fábrica: 050 x 10 ms

O valor programado deve ser multiplicado por 10 para se ter o valor de tempo efetivo de resposta. Por exemplo, para o valor de fábrica 050, temos 500 ms de tempo de resposta da zona.

104 - TEMPO DE DISPARO DA SIRENE POR INTRUSÃO

Duração do toque da sirene quando um alarme normal (de intrusão) é gerado.

Valores válidos: 01 a 99 minutos
Valor de fábrica: 05 minutos

Observe a regulamentação de sua cidade sobre o tempo máximo que a sirene pode tocar.

105 - TEMPO DE DISPARO DA SIRENE POR INCÊNDIO

Duração do toque da sirene quando um alarme de incêndio é gerado.

Valores válidos: 01 a 99 minutos
Valor de fábrica: 05 minutos

Observe a regulamentação de sua cidade sobre o tempo máximo que a sirene pode tocar.

106 - TEMPO DE ATRASO PARA AVISAR FALTA DE ENERGIA

Tempo decorrido desde o início da falta de rede elétrica (AC) até o aviso para a empresa de monitoramento.

Valores válidos: 000 a 255 minutos
Valor de fábrica: 015 minutos

Observação: se você configurar este endereço com o valor 000, o aviso à empresa de monitoramento será imediato.

107 - TEMPO DE ATRASO PARA AVISAR ALARME

Tempo decorrido desde a abertura de uma zona que atrasa o envio de relatório até o aviso para a empresa de monitoramento.

Valores válidos: 000 a 255 segundos
Valor de fábrica: 030 segundos

Observação: se você configurar este endereço com o valor 000, o aviso à empresa de monitoramento será imediato.

108 - TEMPO ENTRE TESTES DE BATERIA

O sistema testa automaticamente a bateria a cada intervalo definido por este endereço.

O teste dura 2 minutos se a bateria estiver boa. Se a bateria estiver baixa o teste termina imediatamente e o LED Sistema acende indicando o problema.

Valores válidos: 000 a 255 horas
Valor de fábrica: 024 horas

Observação: se você configurar este endereço com o valor 000, o teste automático da bateria será desabilitado.

O teste de bateria é cancelado ao armar o sistema.

109 - TEMPO DE CORREÇÃO DO RELÓGIO

Apesar de ser preciso, o relógio atrasa ou adianta alguns segundos por dia. Em locais onde é usado o arme automático pode ser necessário ajustar periodicamente o relógio para que o arme seja feito no tempo certo. A Vigilance permite uma correção automática do relógio, denominada compensação. A compensação é dada em segundos que o sistema deve corrigir o relógio a cada dia.

Para determinar quantos segundos deve ser a compensação:

1. Verifique quantos minutos o relógio desviou em 30 dias.
2. Multiplique o valor dos minutos desviados por 2.
3. Caso o relógio tenha adiantado, some 127 ao valor resultante (caso o relógio tenha atrasado isso não é necessário).
4. Use o valor final como sendo os segundos da compensação do relógio.

Exemplos:

- O relógio atrasou 5 minutos em 30 dias: $5 \times 2 = 10 \rightarrow$ usar 010 segundos de compensação.
- O relógio adiantou 8 minutos em 30 dias: $(8 \times 2) + 127 = 143 \rightarrow$ usar 143 segundos de compensação

Valores válidos: 000 a 255 segundos
Valor de fábrica: 000 segundos

110 - TEMPO ENTRE BIPS DE INDICAÇÃO DE PROBLEMAS NO SISTEMA

O teclado pode tocar bips periodicamente para chamar a atenção do usuário aos problemas no sistema. Este endereço configura o intervalo de tempo entre os bips.

As indicações dos problemas estão descritas no manual do usuário.

Valores válidos: 000 a 255 segundos
Valor de fábrica: 000 segundos

Observação: se você configurar este endereço com o valor 000, a sinalização periódica de problemas por bips será desabilitada. Contudo, o teclado ainda irá sinalizar o surgimento de um novo problema através de um bip.

111 - FALHA DE FIAÇÃO DE ZONA GERA OU NÃO ALARME

Configura se será gerado ou não alarme no sistema caso haja uma falha de fiação em zonas de borne ou falha de comunicação com os sensores endereçáveis.

LED	Aceso	Apagado
1	Falha de fiação na zona 1 não gera alarme	Falha de fiação na zona 1 gera alarme
2	Falha de fiação na zona 2 não gera alarme	Falha de fiação na zona 2 gera alarme
3	Falha de fiação na zona 3 não gera alarme	Falha de fiação na zona 3 gera alarme
4	Falha de fiação na zona 4 não gera alarme	Falha de fiação na zona 4 gera alarme
5	Falha de fiação na zona 5 não gera alarme	Falha de fiação na zona 5 gera alarme
6	Falha de fiação na zona 6 não gera alarme	Falha de fiação na zona 6 gera alarme
7	Falha de fiação na zona 7 não gera alarme	Falha de fiação na zona 7 gera alarme
8	Falha de fiação na zona 8 não gera alarme	Falha de fiação na zona 8 gera alarme

Observação: isto é válido quando o sistema está desarmado. Se estiver armado ele irá sempre gerar um alarme, pois a falha de fiação implica na abertura da zona.

5.3 Armar

117 - HORA DO ARME AUTOMÁTICO POR HORÁRIO

Este endereço configura o horário que o sistema irá armar automaticamente.

A habilitação do arme automático por horário é feita no endereço 125.

Valores válidos: 0000 a 2359 (00:00 hs a 23:59 hs)
Valor de fábrica: 0000 (00:00 hs)

125 - MODO DO ARME AUTOMÁTICO POR HORÁRIO

As opções 1 a 4 configuram o modo com que o sistema irá armar durante o arme automático. A opção 5 habilita ou desabilita o arme automático.

O teclado sinaliza com bips de aviso um minuto antes de o sistema armar automaticamente. Durante esse tempo o arme automático pode ser cancelado digitando uma senha válida.

Se alguma zona estiver aberta quando o sistema armar automaticamente, ela será anulada (menos as zonas fogo e 24 hs). Ao armar automaticamente as zonas temporizadas tornam-se imediatas.

LED	Aceso	Apagado
1	Armar	Apenas uma das opções ligada
2	Armar Parcial	
3	Armar Instantâneo	
4	Armar Forçado	
5	Arme automático por horário habilitado	Arme automático por horário desabilitado

129 - MINUTOS PARA ARME AUTOMÁTICO SEM MOVIMENTO

Este endereço configura o tempo de ausência de movimento (tempo sem abertura de zonas) para o sistema armar automaticamente.

A habilitação do arme automático sem movimento é feita no endereço 149.

Valores válidos: 001 a 255 minutos
Valor de fábrica: 030 minutos

133 - HORA INICIAL DO ARME AUTOMÁTICO SEM MOVIMENTO

Este endereço configura a hora que o sistema irá começar a detectar movimento para armar automaticamente.

A habilitação do arme automático sem movimento é feita no endereço 149.

Valores válidos: 0000 a 2359 (00:00 hs a 23:59 hs)
Valor de fábrica: 0000 (00:00 hs)

141 - HORA FINAL DO ARME AUTOMÁTICO SEM MOVIMENTO

Este endereço configura a hora que o sistema irá terminar de detectar movimento para armar automaticamente.

A habilitação do arme automático sem movimento é feita no endereço 149.

Valores válidos: 0000 a 2359 (00:00 hs a 23:59 hs)
Valor de fábrica: 0000 (00:00 hs)

149 - MODO DO ARME AUTOMÁTICO SEM MOVIMENTO

As opções 1 a 3 configuram o modo com que o sistema irá armar durante o arme automático. A opção 4 configura o funcionamento 24 horas (a hora inicial e a hora final são desconsideradas). A opção 5 habilita ou desabilita o arme automático.

O teclado sinaliza com bips de aviso um minuto antes de o sistema armar automaticamente. Durante esse tempo o arme

automático pode ser cancelado digitando uma senha válida ou abrindo uma zona.

LED	Aceso	Apagado
1	Armar	Apenas uma das opções ligada
2	Armar Parcial	
3	Armar Instantâneo	
4	Funcionamento 24 horas	<u>Funcionamento baseado em hora de início e de fim</u>
5	Arme automático sem movimento habilitado	<u>Arme automático sem movimento desabilitado</u>

193 - RESTRIÇÕES AO ARMAR

As restrições são aplicadas para todos os modos de arme. Se alguma restrição estiver habilitada e ocorrer, o sistema não arma e o teclado sinaliza com um bip de erro.

LED	Aceso	Apagado
1	<u>Não arma com tamper aberto</u>	Arma
2	Não arma na ausência de AC	<u>Arma</u>
3	Não arma com bateria baixa	<u>Arma</u>
4	Não arma com falha na sirene	<u>Arma</u>
5	Não arma com falha na saída auxiliar	<u>Arma</u>
6	Não arma com falha na linha telefônica	<u>Arma</u>

194 - BIPS AO ARMAR POR SENHA E POR ZONA ARME/DESARME, CONVERTE ARME PARA ARME PARCIAL

Este endereço configura se a sirene do painel e o bip do teclado irão tocar ao armar e desarmar o sistema. Também configura a conversão de arme simples em arme parcial.

LED	Ação	Aceso	Apagado
1	2 toques na sirene ao armar por senha	Sim	<u>Não</u>
2	1 toque na sirene ao desarmar por senha	Sim	<u>Não</u>
3	Bips no teclado ao armar (2 bips) e desarmar (1 bip) por senha	Sim	<u>Não</u>
4	2 toque na sirene ao armar por zona arme/desarme	<u>Sim</u>	Não
5	1 toque na sirene ao desarmar por zona arme/desarme	<u>Sim</u>	Não
6	Bips no teclado ao armar (2 bips) e desarmar (1 bip) por zona arme/desarme	Sim	<u>Não</u>
7	5 toques na sirene ao desarmar quando houve alarme	Sim	<u>Não</u>
8	Converte um arme em um arme parcial	Sim	<u>Não</u>

Observações:

- Você ouvirá um bip longo de erro caso tente armar com alguma zona aberta. Neste caso o sistema não arma.
- Converte arme em arme parcial: quando o sistema é armado e nenhuma zona temporizada é aberta durante o tempo de saída o arme simples é convertido em arme parcial.

195 - FUNÇÕES RÁPIDAS PELO TECLADO

Este endereço permite habilitar ou desabilitar cada função rápida no teclado. Através das funções rápidas não é necessário digitar a senha para realizar as funções básicas do sistema. Para maiores detalhes, consulte as funções rápidas no manual do usuário.

LED	Aceso	Apagado
1	Arme rápido habilitado	<u>Funções rápidas desabilitadas</u>
2	Arme parcial rápido habilitado	
3	Arme instantâneo rápido habilitado	
4	Arme forçado rápido habilitado	
5	Anulação rápida de zonas habilitada	

5.4 Alarme

Por questão de segurança, mesmo que você desabilite a sirene para as zonas fogo, ela irá tocar.

202 - HABILITAÇÃO DA SIRENE PARA VIOLAÇÃO DE ZONAS

Configura se a sirene irá tocar quando houver uma violação de zona.

LED	Aceso	Apagado
1	<u>Habilita sirene para zona 1</u>	Sirene desabilitada
2	<u>Habilita sirene para zona 2</u>	
3	<u>Habilita sirene para zona 3</u>	
4	<u>Habilita sirene para zona 4</u>	
5	<u>Habilita sirene para zona 5</u>	
6	<u>Habilita sirene para zona 6</u>	
7	<u>Habilita sirene para zona 7</u>	
8	<u>Habilita sirene para zona 8</u>	

204 - HABILITAÇÃO DO BIP NO TECLADO PARA VIOLAÇÃO DE ZONAS

Configura se o teclado irá alarmar quando houver uma violação de zona.

LED	Aceso	Apagado
1	<u>Habilita bip para zona 1</u>	<u>Bip desabilitado</u>
2	<u>Habilita bip para zona 2</u>	
3	<u>Habilita bip para zona 3</u>	
4	<u>Habilita bip para zona 4</u>	
5	<u>Habilita bip para zona 5</u>	
6	<u>Habilita bip para zona 6</u>	
7	<u>Habilita bip para zona 7</u>	
8	<u>Habilita bip para zona 8</u>	

206 - TIPO DE TOQUE NA SIRENE E NO TECLADO PARA VIOLAÇÃO DE ZONAS

Configura o modo do toque para a sirene e o bip no teclado quando houver uma violação de zona.

LED	Aceso	Apagado
1	<u>Toque contínuo para zona 1</u>	Toque intermitente
2	<u>Toque contínuo para zona 2</u>	
3	<u>Toque contínuo para zona 3</u>	
4	<u>Toque contínuo para zona 4</u>	
5	<u>Toque contínuo para zona 5</u>	
6	<u>Toque contínuo para zona 6</u>	
7	<u>Toque contínuo para zona 7</u>	
8	<u>Toque contínuo para zona 8</u>	

208 - HABILITAÇÃO DA SIRENE PARA TECLAS DE PÂNICO E PÂNICO POR ZONA ARME/DESARME

Configura se a sirene irá tocar quando houver um pânico acionado por teclado ou por zona arme/desarme.

LED	Aceso	Apagado
1	Habilita sirene para pânico polícia	<u>Sirene desabilitada</u>
2	Habilita sirene para pânico médico	<u>Sirene desabilitada</u>
3	<u>Habilita sirene para pânico fogo</u>	Sirene desabilitada
4	Habilita sirene para pânico por zona arme/desarme	<u>Sirene desabilitada</u>

209 - HABILITAÇÃO DO BIP NO TECLADO PARA TECLAS DE PÂNICO E PÂNICO POR ZONA ARME/DESARME

Configura se o teclado irá alarmar quando houver um pânico acionado por teclado ou por zona arme/desarme.

LED	Aceso	Apagado
1	Habilita bip para pânico policia	<u>Bip desabilitado</u>
2	Habilita bip para pânico médico	
3	Habilita bip para pânico fogo	
4	Habilita bip para pânico por zona arme/desarme	

210 - TIPO DE TOQUE NA SIRENE E NO TECLADO PARA TECLAS DE PÂNICO E PÂNICO POR ZONA ARME/DESARME

Configura o modo do toque para a sirene e o bip no teclado quando houver um pânico acionado por teclado ou por zona arme/desarme.

LED	Aceso	Apagado
1	Toque contínuo para pânico policia	<u>Toque intermitente</u>
2	Toque contínuo para pânico médico	
3	Toque contínuo para pânico fogo	
4	Toque contínuo para pânico por zona arme/desarme	

211 - HABILITAÇÃO DA SIRENE PARA TAMPER DE TECLADO

Configura se a sirene irá tocar quando houver uma abertura do tamper de teclado.

LED	Aceso	Apagado
1	Habilita sirene para teclado 1	<u>Sirene desabilitada</u>
2	Habilita sirene para teclado 2	
3	Habilita sirene para teclado 3	
4	Habilita sirene para teclado 4	

212 - HABILITAÇÃO DO BIP NO TECLADO PARA TAMPER DE TECLADO

Configura se o teclado irá alarmar quando houver uma abertura de tamper de teclado.

LED	Aceso	Apagado
1	Habilita bip para teclado 1	<u>Bip desabilitado</u>
2	Habilita bip para teclado 2	
3	Habilita bip para teclado 3	
4	Habilita bip para teclado 4	

213 - TIPO DE TOQUE NA SIRENE E NO TECLADO PARA TAMPER DE TECLADO

Configura o modo do toque para a sirene e o bip no teclado quando houver uma abertura do tamper de teclado.

LED	Aceso	Apagado
1	Toque contínuo para teclado 1	<u>Toque intermitente</u>
2	Toque contínuo para teclado 2	
3	Toque contínuo para teclado 3	
4	Toque contínuo para teclado 4	

214 - HABILITAÇÃO DA SIRENE PARA TAMPER DE SENSOR ENDEREÇÁVEL

Configura se a sirene irá tocar quando houver uma abertura do tamper de sensor endereçável.

LED	Aceso	Apagado
1	Habilita sirene para zona 1	<u>Sirene desabilitada</u>
2	Habilita sirene para zona 2	
3	Habilita sirene para zona 3	
4	Habilita sirene para zona 4	
5	Habilita sirene para zona 5	
6	Habilita sirene para zona 6	
7	Habilita sirene para zona 7	
8	Habilita sirene para zona 8	

216 - HABILITAÇÃO DO BIP NO TECLADO PARA TAMPER DE SENSOR ENDEREÇÁVEL

Configura se o teclado irá alarmar quando houver uma abertura do tamper de sensor endereçável.

LED	Aceso	Apagado
1	Habilita bip para zona 1	<u>Bip desabilitado</u>
2	Habilita bip para zona 2	
3	Habilita bip para zona 3	
4	Habilita bip para zona 4	
5	Habilita bip para zona 5	
6	Habilita bip para zona 6	
7	Habilita bip para zona 7	
8	Habilita bip para zona 8	

218 - TIPO DE TOQUE NA SIRENE E NO TECLADO PARA TAMPER DE SENSORES ENDEREÇÁVEIS

Configura o modo do toque para a sirene e o bip no teclado quando houver uma abertura do tamper de sensor endereçável.

LED	Aceso	Apagado
1	Toque contínuo para zona 1	<u>Toque intermitente</u>
2	Toque contínuo para zona 2	
3	Toque contínuo para zona 3	
4	Toque contínuo para zona 4	
5	Toque contínuo para zona 5	
6	Toque contínuo para zona 6	
7	Toque contínuo para zona 7	
8	Toque contínuo para zona 8	

220 - HABILITAÇÃO DA SIRENE PARA PROBLEMAS DE COMUNICAÇÃO TELEFÔNICA

Configura se a sirene irá tocar quando houver problemas na comunicação telefônica.

LED	Aceso	Apagado
1	Habilita sirene para telefone 1	<u>Sirene desabilitada</u>
2	Habilita sirene para telefone 2	
3	Habilita sirene para telefone 3	
4	Habilita sirene para telefone 4	

221 - HABILITAÇÃO DO BIP NO TECLADO PARA PROBLEMAS DE COMUNICAÇÃO TELEFÔNICA

Configura se o teclado irá alarmar quando houver problemas na comunicação telefônica.

LED	Aceso	Apagado
1	Habilita bip para telefone 1	<u>Bip desabilitado</u>
2	Habilita bip para telefone 2	
3	Habilita bip para telefone 3	
4	Habilita bip para telefone 4	

222 - TIPO DE TOQUE NA SIRENE E NO TECLADO PARA PROBLEMAS DE COMUNICAÇÃO TELEFÔNICA

Configura o modo do toque para a sirene e o bip no teclado quando houver problemas na comunicação telefônica.

LED	Aceso	Apagado
1	Toque contínuo para telefone 1	<u>Toque intermitente</u>
2	Toque contínuo para telefone 2	
3	Toque contínuo para telefone 3	
4	Toque contínuo para telefone 4	

223 - HABILITAÇÃO DA SIRENE PARA ALARME POR TECLADO AUSENTE

Configura se a sirene irá tocar quando houver falha de comunicação com o teclado.

LED	Aceso	Apagado
1	Habilita sirene para teclado 1	<u>Sirene desabilitada</u>
2	Habilita sirene para teclado 2	
3	Habilita sirene para teclado 3	
4	Habilita sirene para teclado 4	

224 - HABILITAÇÃO DO BIP NO TECLADO PARA ALARME POR TECLADO AUSENTE

Configura se o teclado irá alarmar quando houver falha de comunicação com algum teclado.

LED	Aceso	Apagado
1	Habilita bip para teclado 1	<u>Bip desabilitado</u>
2	Habilita bip para teclado 2	
3	Habilita bip para teclado 3	
4	Habilita bip para teclado 4	

225 - TIPO DE TOQUE NA SIRENE E NO TECLADO PARA ALARME POR TECLADO AUSENTE

Configura o modo do toque para a sirene e o bip no teclado quando houver falha de comunicação com o teclado.

LED	Aceso	Apagado
1	Toque contínuo para teclado 1	<u>Toque intermitente</u>
2	Toque contínuo para teclado 2	
3	Toque contínuo para teclado 3	
4	Toque contínuo para teclado 4	

5.5 Teclados

229 - HABILITAÇÃO DOS TECLADOS

Este endereço permite estender o suporte a mais de um teclado, pois de fábrica o sistema vem habilitado para funcionar com somente um teclado.

Observação: é obrigatório existir um teclado no sistema, este endereço não permite desabilitar todos os teclados.

LED	Aceso	Apagado
1	Teclado 1 habilitado	Teclado 1 desabilitado
2	Teclado 2 habilitado	Teclado 2 desabilitado
3	Teclado 3 habilitado	Teclado 3 desabilitado
4	Teclado 4 habilitado	Teclado 4 desabilitado

234 - BIP NO TECLADO DURANTE O TEMPO DE ENTRADA

Quando o sistema está armado e há a abertura de uma zona temporizada, ele começa a contar o tempo de entrada. Este tempo permite que o usuário digite a senha antes que seja gerado um alarme.

Durante este tempo, o teclado pode tocar bips de alerta. Este endereço permite habilitar ou desabilitar os bips.

LED	Aceso	Apagado
1	<u>Bip habilitado no teclado 1</u>	Bip desabilitado
2	<u>Bip habilitado no teclado 2</u>	
3	<u>Bip habilitado no teclado 3</u>	
4	<u>Bip habilitado no teclado 4</u>	

235 - BIP NO TECLADO DURANTE O TEMPO DE SAÍDA

Ao armar com pelo menos uma zona temporizada, o sistema começa a contar o tempo de saída. Este tempo permite ao usuário sair do local que está sendo protegido sem que seja gerado um alarme.

Durante este tempo, o teclado pode tocar bips de alerta. Este endereço permite habilitar ou desabilitar os bips.

LED	Aceso	Apagado
1	<u>Bip habilitado no teclado 1</u>	Bip desabilitado
2	<u>Bip habilitado no teclado 2</u>	
3	<u>Bip habilitado no teclado 3</u>	
4	<u>Bip habilitado no teclado 4</u>	

236 - CHIME NO TECLADO

Este endereço configura se o teclado toca ou não o som de campainha quando há uma abertura de zona configurada como chime. A sonorização de chime só funciona com o sistema desarmado.

LED	Aceso	Apagado
1	<u>Chime habilitado no teclado 1</u>	Chime desabilitado
2	<u>Chime habilitado no teclado 2</u>	
3	<u>Chime habilitado no teclado 3</u>	
4	<u>Chime habilitado no teclado 4</u>	

237 - BLOQUEAR A VISUALIZAÇÃO DAS ZONAS NO TECLADO

Quando o teclado estiver com a visualização bloqueada, ele não mostra nos modos armado e desarmado as aberturas e fechamentos de zona.

Para o modo de programação de administrador e de instalador e para alguns modos de operação do usuário os LEDs das zonas são mostradas normalmente.

LED	Aceso	Apagado
1	Bloqueia a visualização no teclado 1	<u>Visualização de zonas habilitada</u>
2	Bloqueia a visualização no teclado 2	
3	Bloqueia a visualização no teclado 3	
4	Bloqueia a visualização no teclado 4	

238 - PERMANÊNCIA DA ILUMINAÇÃO DAS TECLAS DO TECLADO

A iluminação das teclas do teclado (iluminação de fundo) tem dois modos de funcionamento:

- sempre acesa,
- temporariamente acesa (apaga 60 segundos após a última tecla digitada).

LED	Aceso	Apagado
1	<u>Iluminação temporizada no teclado 1</u>	Iluminação permanente
2	<u>Iluminação temporizada no teclado 2</u>	
3	<u>Iluminação temporizada no teclado 3</u>	
4	<u>Iluminação temporizada no teclado 4</u>	

239 - NÍVEL DE ILUMINAÇÃO DO TECLADO 1
240 - NÍVEL DE ILUMINAÇÃO DO TECLADO 2
241 - NÍVEL DE ILUMINAÇÃO DO TECLADO 3
242 - NÍVEL DE ILUMINAÇÃO DO TECLADO 4

A programação do nível de iluminação das teclas dos teclados é feita nos endereços de 239 a 242.

Valores válidos: 0 (iluminação desligada) a
7 (iluminação máxima)
Valor de fábrica: 7 (iluminação máxima)

247 - VOLUME DE SOM DO TECLADO 1
248 - VOLUME DE SOM DO TECLADO 2
249 - VOLUME DE SOM DO TECLADO 3
250 - VOLUME DE SOM DO TECLADO 4

A programação do volume de som dos teclados é feita nos endereços de 247 a 250.

Valores válidos: 0 (som desligado) a
7 (volume máximo)
Valor de fábrica: 7 (volume máximo)

Observação: devido às características do alto falante do teclado, mesmo com o volume baixo as frequências mais altas podem tocar com volume maior que o esperado.

255 - HABILITAÇÃO DAS TECLAS DE PÂNICO, BLOQUEIO DO TECLADO

Nas opções 1, 2 e 3 é feita a habilitação das teclas pânico polícia, médico e fogo. Seu uso é descrito no manual do usuário.

Na opção 4 é configurado o bloqueio de teclado. Quando o bloqueio está ativo, após 5 senhas inválidas, o teclado bloqueia temporariamente suas teclas a cada nova tentativa. O tempo de bloqueio aumenta a cada tentativa inválida: 15s, 30s, 60s, 90s, 120s e permanece em 240s. Ao digitar uma senha válida o tempo de bloqueio é cancelado.

LED	Aceso	Apagado
1	Habilita teclas 1 e 3 como pânico polícia	<u>Teclas pânico desabilitadas</u>
2	Habilita teclas 4 e 6 como pânico médico	
3	Habilita teclas 7 e 9 como pânico fogo	
4	Ativa o bloqueio de teclado	

256 - FALHA DE COMUNICAÇÃO COM O TECLADO GERA ALARME

Opcionalmente uma falha de comunicação com o teclado pode gerar um alarme no sistema.

LED	Aceso	Apagado
1	<u>Falha no teclado 1 não gera alarme</u>	Falha no teclado gera alarme
2	<u>Falha no teclado 2 não gera alarme</u>	
3	<u>Falha no teclado 3 não gera alarme</u>	
4	<u>Falha no teclado 4 não gera alarme</u>	

5.6 Tamper

260 - HABILITAÇÃO DO TAMPER DOS TECLADOS

Neste endereço é possível habilitar ou desabilitar o uso do tamper em cada teclado.

LED	Aceso	Apagado
1	Tamper habilitado no teclado 1	<u>Tamper desabilitado</u>
2	Tamper habilitado no teclado 2	
3	Tamper habilitado no teclado 3	
4	Tamper habilitado no teclado 4	

261 - MODO DE OPERAÇÃO DO TAMPER DOS TECLADOS

Neste endereço é configurado se o sistema irá gerar ou não um alarme quando houver uma violação de tamper do teclado.

LED	Aceso	Apagado
1	<u>Tamper do teclado 1 não gera alarme</u>	Tamper do teclado gera alarme
2	<u>Tamper do teclado 2 não gera alarme</u>	
3	<u>Tamper do teclado 3 não gera alarme</u>	
4	<u>Tamper do teclado 4 não gera alarme</u>	

262 - HABILITAÇÃO DO TAMPER DOS SENSORES ENDEREÇÁVEIS

Neste endereço é possível habilitar ou desabilitar o uso do tamper nos sensores endereçáveis. A configuração é feita por zonas.

LED	Aceso	Apagado
1	Tamper habilitado na zona 1	<u>Tamper desabilitado</u>
2	Tamper habilitado na zona 2	
3	Tamper habilitado na zona 3	
4	Tamper habilitado na zona 4	
5	Tamper habilitado na zona 5	
6	Tamper habilitado na zona 6	
7	Tamper habilitado na zona 7	
8	Tamper habilitado na zona 8	

264 - MODO DE OPERAÇÃO DO TAMPER DOS SENSORES ENDEREÇÁVEIS

Neste endereço é configurado se o sistema irá gerar ou não um alarme quando houver uma violação de tamper do sensor endereçável. A configuração é feita por zonas.

LED	Aceso	Apagado
1	<u>Tamper da zona 1 não gera alarme</u>	Tamper da zona gera alarme
2	<u>Tamper da zona 2 não gera alarme</u>	
3	<u>Tamper da zona 3 não gera alarme</u>	
4	<u>Tamper da zona 4 não gera alarme</u>	
5	<u>Tamper da zona 5 não gera alarme</u>	
6	<u>Tamper da zona 6 não gera alarme</u>	
7	<u>Tamper da zona 7 não gera alarme</u>	
8	<u>Tamper da zona 8 não gera alarme</u>	

5.7 PGM

Existem 5 saídas PGMs disponíveis no sistema: uma no painel e uma em cada teclado.

Para cada saída PGM existem dois eventos de ativação e dois eventos de desativação (são os eventos que fazem a saída ligar e desligar, respectivamente).

O evento para ativar ou desativar uma PGM é denominado grupo. Cada grupo pode ter associado um valor, denominado subgrupo. Em anexo há uma tabela com os valores permitidos para grupo e subgrupo (item 7.1 - Tabela de grupos e subgrupos da saída PGM).

A seguir está a listagem de endereços de programação de grupo e subgrupo para os eventos de ativação e desativação das PGMs.

Valores válidos: 00 a 99
Valor de fábrica: 00

Evento 1 de ativação

270 - GRUPO DE ATIVAÇÃO DA PGM DO PAINEL
271 - SUBGRUPO DE ATIVAÇÃO DA PGM DO PAINEL
273 - GRUPO DE ATIVAÇÃO DA PGM DO TECLADO 1
274 - SUBGRUPO DE ATIVAÇÃO DA PGM DO TECLADO 1
276 - GRUPO DE ATIVAÇÃO DA PGM DO TECLADO 2
277 - SUBGRUPO DE ATIVAÇÃO DA PGM DO TECLADO 2
279 - GRUPO DE ATIVAÇÃO DA PGM DO TECLADO 3
280 - SUBGRUPO DE ATIVAÇÃO DA PGM DO TECLADO 3
282 - GRUPO DE ATIVAÇÃO DA PGM DO TECLADO 4
283 - SUBGRUPO DE ATIVAÇÃO DA PGM DO TECLADO 4

Evento 2 de ativação

297 - GRUPO DE ATIVAÇÃO DA PGM DO PAINEL
298 - SUBGRUPO DE ATIVAÇÃO DA PGM DO PAINEL
300 - GRUPO DE ATIVAÇÃO DA PGM DO TECLADO 1
301 - SUBGRUPO DE ATIVAÇÃO DA PGM DO TECLADO 1
303 - GRUPO DE ATIVAÇÃO DA PGM DO TECLADO 2
304 - SUBGRUPO DE ATIVAÇÃO DA PGM DO TECLADO 2
306 - GRUPO DE ATIVAÇÃO DA PGM DO TECLADO 3
307 - SUBGRUPO DE ATIVAÇÃO DA PGM DO TECLADO 3
309 - GRUPO DE ATIVAÇÃO DA PGM DO TECLADO 4
310 - SUBGRUPO DE ATIVAÇÃO DA PGM DO TECLADO 4

Evento 1 de desativação

324 - GRUPO DE DESATIVAÇÃO DA PGM DO PAINEL
325 - SUBGRUPO DE DESATIVAÇÃO DA PGM DO PAINEL
327 - GRUPO DE DESATIVAÇÃO DA PGM DO TECLADO 1
328 - SUBGRUPO DE DESATIVAÇÃO DA PGM DO TECLADO 1
330 - GRUPO DE DESATIVAÇÃO DA PGM DO TECLADO 2
331 - SUBGRUPO DE DESATIVAÇÃO DA PGM DO TECLADO 2
333 - GRUPO DE DESATIVAÇÃO DA PGM DO TECLADO 3
334 - SUBGRUPO DE DESATIVAÇÃO DA PGM DO TECLADO 3
336 - GRUPO DE DESATIVAÇÃO DA PGM DO TECLADO 4
337 - SUBGRUPO DE DESATIVAÇÃO DA PGM DO TECLADO 4

Evento 2 de desativação

351 - GRUPO DE DESATIVAÇÃO DA PGM DO PAINEL
352 - SUBGRUPO DE DESATIVAÇÃO DA PGM DO PAINEL
354 - GRUPO DE DESATIVAÇÃO DA PGM DO TECLADO 1
355 - SUBGRUPO DE DESATIVAÇÃO DA PGM DO TECLADO 1
357 - GRUPO DE DESATIVAÇÃO DA PGM DO TECLADO 2
358 - SUBGRUPO DE DESATIVAÇÃO DA PGM DO TECLADO 2
360 - GRUPO DE DESATIVAÇÃO DA PGM DO TECLADO 3
361 - SUBGRUPO DE DESATIVAÇÃO DA PGM DO TECLADO 3
363 - GRUPO DE DESATIVAÇÃO DA PGM DO TECLADO 4
364 - SUBGRUPO DE DESATIVAÇÃO DA PGM DO TECLADO 4

378 - OPÇÕES DE TEMPORIZAÇÃO PGM PAINEL
379 - OPÇÕES DE TEMPORIZAÇÃO PGM TECLADO 1
380 - OPÇÕES DE TEMPORIZAÇÃO PGM TECLADO 2
381 - OPÇÕES DE TEMPORIZAÇÃO PGM TECLADO 3
382 - OPÇÕES DE TEMPORIZAÇÃO PGM TECLADO 4

Essas opções são utilizadas quando a PGM é programada para desativação temporizada (grupo 01 - TEMPORIZADA).

As opções são mostradas na tabela a seguir.

LED	Aceso	Apagado
1	<u>Tempo em segundos</u>	Apenas uma das opções ligada
2	Tempo em minutos	
3	Tempo em horas	

387 - HORÁRIO ATIVAÇÃO PGM PAINEL
389 - HORÁRIO ATIVAÇÃO PGM TECLADO 1
391 - HORÁRIO ATIVAÇÃO PGM TECLADO 2
393 - HORÁRIO ATIVAÇÃO PGM TECLADO 3
395 - HORÁRIO ATIVAÇÃO PGM TECLADO 4

Configuração do horário de ativação das PGM quando a PGM é programada por horário (grupo 34 - POR HORÁRIO).

Valores válidos: 0000 a 2359 (00:00 hs a 23:59 hs)
Valor de fábrica: 0000 (00:00 hs)

405 - HORÁRIO DESATIVAÇÃO PGM PAINEL
407 - HORÁRIO DESATIVAÇÃO PGM TECLADO 1
409 - HORÁRIO DESATIVAÇÃO PGM TECLADO 2
411 - HORÁRIO DESATIVAÇÃO PGM TECLADO 3
413 - HORÁRIO DESATIVAÇÃO PGM TECLADO 4

Configuração do horário de desativação das PGM quando a PGM é programada por horário (grupo 34 - POR HORÁRIO).

Valores válidos: 0000 a 2359 (00:00 hs a 23:59 hs)
Valor de fábrica: 0000 (00:00 hs)

424 - INÍCIO DA FAIXA DE SUBGRUPO
425 - FIM DA FAIXA DE SUBGRUPO

Quando o subgrupo da PGM é configurado com 98, é utilizada a faixa de valores programada nos endereços 424 e 425.

Valores válidos: 00 a 99
Valor de fábrica: 00

426 - CONFIGURAÇÃO DO NÍVEL DA SAÍDA PGM DO PAINEL

Esta configuração serve para determinar o comportamento da saída PGM do painel ante a um acionamento:

- com a configuração normal, a ativação da PGM faz com que a mesma ligue, e a desativação desligue;
- com a configuração invertida, a ativação da PGM faz com que a mesma desligue, e a desativação ligue.

LED	Aceso	Apagado
1	Configuração invertida da PGM do painel	<u>Configuração normal</u>

427 - CONFIGURAÇÃO DO NÍVEL DA SAÍDA PGM DOS TECLADOS

Esta configuração serve para determinar o comportamento da saída PGM dos teclados ante a um acionamento:

- com a configuração normal, a ativação da PGM faz com que a mesma ligue, e a desativação desligue;
- com a configuração invertida, a ativação da PGM faz com que a mesma desligue, e a desativação ligue.

LED	Aceso	Apagado
1	Configuração invertida da PGM do teclado 1	Configuração normal
2	Configuração invertida da PGM do teclado 2	
3	Configuração invertida da PGM do teclado 3	
4	Configuração invertida da PGM do teclado 4	

Exemplos de como programar a saída PGM

Exemplo 1: deseja-se programar a PGM do painel para ligar quando qualquer usuário armar o sistema e desligar quando qualquer usuário desarmar o sistema.

Endereço	Valor	Descrição	
270	03	Grupo de ativação 1 do teclado 1	Arme por usuário
271	99	Subgrupo de ativação 1 do teclado 1	Todos os usuários
324	06	Grupo de desativação 1 do teclado 1	Desarme por usuário
325	99	Subgrupo de desativação 1 do teclado 1	Todos os usuários

Exemplo 2: deseja-se programar a PGM do teclado 2 para ligar tanto em arme quanto em desarme efetuado pelo usuário 15. No caso de arme, a PGM deve desligar em 5 segundos, e no caso de desarme deve desligar em 10 segundos.

Endereço	Valor	Descrição	
276	03	Grupo de ativação 1 do teclado 2	Arme por usuário
277	15	Subgrupo de ativação 1 do teclado 2	Usuário 15
303	06	Grupo de ativação 2 do teclado 2	Desarme por usuário
304	15	Subgrupo de ativação 2 do teclado 2	Usuário 15
330	01	Grupo de desativação 1 do teclado 2	Desativação temporizada
331	05	Subgrupo de desativação 1 do teclado 2	Tempo de 5 segundos
357	01	Grupo de desativação 2 do teclado 2	Desativação temporizada
358	10	Subgrupo de desativação 2 do teclado 2	Tempo de 10 segundos

5.8 Comunicação

432 - OPÇÕES DE COMUNICAÇÃO

Opções gerais de comunicação.

LED	Aceso	Apagado
1	Habilita o envio de eventos para a empresa de monitoramento	Envio de eventos desabilitado
2	Permite atendimento manual da ligação	Não permite
3	Disca para o telefone de backup na primeira tentativa de comunicação sem sucesso	Disca para o telefone de backup ao final das tentativas de discagem
4	Falha de comunicação gera alarme se o sistema está armado	Falha de comunicação não gera alarme
5	Reservado	Reservado
6	Habilita operação remota por telefone	Operação remota por telefone desabilitada

Não habilite a opção 3 caso você não tenha configurado os telefones de backup nas classes de eventos (endereços 510 a 517). Se isso for feito, quando houver problemas na primeira tentativa de discagem, o envio será cancelado e o sistema indicará erro na comunicação, sem realizar as tentativas restantes de discagem.

433 - OPÇÕES DE DISCAGEM

Opções gerais de discagem.

LED	Aceso	Apagado
1	Disca em modo DTMF	Disca em modo pulso
2	Disca em modo DTMF e alterna para pulso na 5ª tentativa sem sucesso	Não alterna para modo pulso
3	Desliga em 16 segundos se não houver tom de linha	Desliga em 4 segundos se não houver tom de linha
4	DTMF 20 pps	DTMF 10 pps
5	Make/Break Pulse Ratio 40/60	Make/Break Pulse Ratio 33/66
6	Aguarda 5 segundos antes de discar	Aguarda 2 segundos antes de discar
7	Aguarda tom de discagem antes de discar	Disca imediatamente

434 - PROTOCOLO PARA O TELEFONE 1
 435 - PROTOCOLO PARA O TELEFONE 2
 436 - PROTOCOLO PARA O TELEFONE 3
 437 - PROTOCOLO PARA O TELEFONE 4

A programação do tipo de protocolo para cada número telefônico é feita nos endereços 434 a 437.

Valores válidos: 00 (protocolo de usuário) e

02 (Contact ID)

Valor de fábrica: 02 (Contact ID)

O protocolo de usuário não se baseia nos eventos gerados para discar, e sim no disparo (alarme) do sistema. O protocolo de usuário é o que toca som de sirene no telefone do cliente.

438 - OPÇÕES GERAIS DOS PROTOCOLOS

LED	Aceso	Apagado
1	Reservado	Reservado
2	Usar detecção de 1400 Hz no <i>handshake</i>	Usar detecção de 1400 Hz e 2300 Hz no <i>handshake</i>
3	Módulo WEB instalado	Módulo WEB não instalado

A opção 2 permite que seja detectada somente a primeira frequência do *handshake* durante a comunicação com a receptora da empresa de monitoramento. Esta opção deve ser utilizada caso a Vigilance tenha problemas de comunicação devido a ruídos na linha ou baixa amplitude do sinal recebido.

A opção 3 informa à Vigilance que o módulo de comunicação WEB está instalado. Válido para a versão Vigilance V8 WEB.

Notas:

- 1) Após ligar o LED 3 e sair de programação, a Vigilance estabelece uma conexão permanente com o módulo WEB e passa a utilizá-lo para enviar eventos e receber a programação remota (se habilitada).
- 2) Enquanto o módulo WEB estiver instalado não será possível utilizar nem o módulo de Voz nem o módulo Clone na placa do painel Vigilance, pois todos utilizam o mesmo conector.
- 3) Em caso de falha de comunicação a Vigilance tenta comunicar pela linha telefônica convencional.
- 4) Se a Vigilance não conseguir comunicação com o módulo WEB, indicará falha na página de problemas (página 1 - problema 6). Neste caso, um evento de falha com o módulo de expansão será lançado.
- 5) Lembrar de instalar o módulo WEB antes de ligar o LED 3.

439 - NÚMERO TELEFÔNICO 1
449 - NÚMERO TELEFÔNICO 2
459 - NÚMERO TELEFÔNICO 3
469 - NÚMERO TELEFÔNICO 4

A programação dos números telefônicos da empresa de monitoramento é feita nos endereços 439 a 469.

Cada número telefônico pode armazenar até 20 dígitos. O valor de fábrica são todos os dígitos apagados.

Alguns dígitos especiais podem ser armazenados, conforme tabela a seguir:

Tecla	Significado
Anula	Apaga o número telefônico
F 1	Inserir o dígito DTMF *
F 2	Inserir o dígito DTMF #
F 3	Inserir uma pausa em segundos (a duração da pausa é programada no endereço 489).

489 - DURAÇÃO DO DÍGITO DE PAUSA AO DISCAR

Durante a edição do número telefônico, ao usar a sequência de teclas F 3 é inserida uma pausa na discagem. A duração da pausa é configurada neste endereço.

Valores válidos: 0 a 9 segundos
Valor de fábrica: 3 segundos

490 - DURAÇÃO DO SOM DE SIRENE NO TELEFONE DO CLIENTE

Tempo em que o som de sirene fica tocando no telefone do cliente em caso de alarme quando programado o protocolo de usuário (endereços 434 a 437).

Valores válidos: 001 a 255 segundos
Valor de fábrica: 050 segundos

491 - NÚMERO DE TENTATIVAS DE DISCAGEM

Indica quantas tentativas de discagem serão feitas para a empresa de monitoramento antes de considerar falha.

Valores válidos: 01 a 99 tentativas
Valor de fábrica: 08 tentativas

492 - TEMPO DE ESPERA ENTRE TENTATIVAS DE DISCAGEM

Quando o sistema tenta se comunicar com a empresa de monitoramento para avisar algo e não consegue na primeira vez, ele aguarda um tempo e repete a tentativa. O número de vezes que ele tentará repetir é programado no endereço 491. O tempo de espera entre cada tentativa é configurado aqui.

Valores válidos: 001 a 255 segundos
Valor de fábrica: 020 segundos

493 - OPÇÕES DE ATENDIMENTO DE LIGAÇÃO TELEFÔNICA

A opção 1 ligada faz com que a Vigilance atenda automaticamente a ligação após um determinado número de toques. O número de toques é configurado no endereço 495.

A opção 2 ligada faz com que a Vigilance atenda automaticamente com supressão de fax. Este método é utilizado para permitir ligar a Vigilance junto com aparelhos de fax e secretária eletrônica sem que a Vigilance interfira na sua operação.

A supressão de fax pode ser utilizada mesmo sem fax ou secretária eletrônica para inibir atendimentos indevidos pela Vigilance. Se você usar a supressão de fax e alguma chamada ultrapassar o número de toques programados, a Vigilance não irá atender. Se estivesse programado com o atendimento após um número de toques, a Vigilance atenderia.

Para a Vigilance atender a ligação usando supressão de fax, faça o seguinte:

1. Desligue para a Vigilance, não deixando que o número de toques seja igual ou ultrapasse o valor programado no endereço 495.
2. Desligue o telefone, espere no mínimo 5 segundos e desligue novamente, sendo que o tempo entre desligar e ligar não pode ultrapassar o tempo programado no endereço 494.
3. A Vigilance atende imediatamente a segunda ligação.

LED	Aceso	Apagado
1	Atendimento automático em um número de toques	Atendimento automático desabilitado
2	Atendimento automático com supressão de fax	

Não é permitido habilitar as duas opções ao mesmo tempo.

494 - DURAÇÃO DO ATENDIMENTO COM SUPRESSÃO DE FAX

Consulte a descrição do endereço 493 para maiores detalhes de funcionamento.

Valores válidos: 000 a 255 segundos
Valor de fábrica: 010 segundos

Valores abaixo de 10 segundos não serão considerados.

495 - NÚMERO DE TOQUES ATÉ ATENDER A LIGAÇÃO

Número de toques até que a ligação seja atendida quando o atendimento automático está habilitado. Para o caso de atendimento automático com supressão de fax consulte a descrição do endereço 493.

Valores válidos: 01 a 99 toques
Valor de fábrica: 03 toques

497 - SENHA PARA DOWNLOAD

Senha de autenticação usada na programação remota com o software Vigilance do computador.

Valores válidos: 000000 a 999999
Valor de fábrica: 868686

500 - NÚMERO DE IDENTIFICAÇÃO DO PAINEL

Número de identificação do equipamento. É utilizado na autenticação da conexão com o software Vigilance no computador.

Este número pode ser utilizado pela empresa de monitoramento para auditoria ou inventário.

Valores válidos: 0000 a FFFF
Valor de fábrica: 0000

Para digitar as letras A a F use a tabela a seguir.

Tecla	Significado
F 0	letra A
F 1	letra B
F 2	letra C
F 3	letra D
F 4	letra E
F 5	letra F

502 - NÚMERO DA CONTA DE MONITORAMENTO

Código do cliente utilizado para enviar os eventos para a empresa de monitoramento.

Valores válidos: 0000 a FFFF
Valor de fábrica: 0000

Para digitar as letras A a F use a tabela a seguir.

Tecla	Significado
F 0	letra A
F 1	letra B
F 2	letra C
F 3	letra D
F 4	letra E
F 5	letra F

510 - CLASSE DE EVENTOS - ARME
511 - CLASSE DE EVENTOS - ALARME
512 - CLASSE DE EVENTOS - COAÇÃO
513 - CLASSE DE EVENTOS - PÂNICO
514 - CLASSE DE EVENTOS - TAMPER
515 - CLASSE DE EVENTOS - TESTES
516 - CLASSE DE EVENTOS - PROBLEMAS
517 - CLASSE DE EVENTOS - ESPECIAIS

A programação das classes de eventos a transmitir por telefone e os telefones de backup é feita nos endereços 510 a 517.

As opções 1 a 4 configuram o envio de eventos para os telefones 1 a 4. Quando estão habilitadas, o sistema envia os eventos da classe para o telefone correspondente.

As opções 5 a 8 configuram os telefones de backup 1 a 4 para a classe de eventos. Quando estão habilitadas, o telefone

correspondente é telefone de backup da classe para o caso de falha no envio.

Exemplo: para o endereço 510 a configuração com as opções 1 e 6 ligadas seleciona o telefone 1 para enviar eventos da classe de Arme e o telefone 2 como telefone de backup para esta classe.

Em anexo (item 7.2 - Tabela de classes de eventos) está uma tabela relacionando as 8 classes e seus respectivos eventos.

LED	Aceso	Apagado
1	<u>Envia para o telefone 1</u>	Não envia
2	<u>Envia para o telefone 2</u>	Não envia
3	<u>Envia para o telefone 3</u>	Não envia
4	<u>Envia para o telefone 4</u>	Não envia
5	Telefone 1 é backup	<u>Não é backup</u>
6	Telefone 2 é backup	<u>Não é backup</u>
7	Telefone 3 é backup	<u>Não é backup</u>
8	Telefone 4 é backup	<u>Não é backup</u>

518 - DISCAGEM ALTERNADA PARA CLASSES DE EVENTOS

Quando é selecionada a discagem alternada para a classe, o sistema intercala as ligações telefônicas entre os telefones principais e os telefones de backup a cada vez que for enviar eventos para a empresa de monitoramento.

Exemplo: se você configurou o telefone 1 como principal e o telefone 2 como backup para a classe de eventos de arme, na primeira vez que você armar ele usará o telefone 1 para enviar os eventos para a empresa de monitoramento, e logo ao desarmar ele irá usar o telefone 2.

Não habilite a discagem alternada se você não configurou o telefone de backup da classe. Se isto for feito, o sistema não enviará os eventos quando for a vez de usar os telefones de backup.

LED	Classe	Aceso	Apagado
1	1	Alterna discagem telefônica	<u>Não alterna</u>
2	2		
3	3		
4	4		
5	5		
6	6		
7	7		
8	8		

521 - OPÇÕES DE RELATÓRIO

LED	Aceso	Apagado
1	<u>Avisa quando a saída PGM acionar</u>	Não avisa
2	<u>Avisa as zonas anuladas quando arma parcial</u>	Não avisa
3	Avisa desarme somente se houver alarme	<u>Avisa sempre</u>
4	Avisa restauração de zona ao fechar a zona	<u>Avisa após terminar o alarme</u>
5	<u>Avisa zona anulada pelo usuário</u>	Não avisa
6	<u>Avisa falha na sirene</u>	Não avisa

A opção 1 configura se o sistema irá avisar a empresa de monitoramento quando o usuário manualmente acionar uma saída PGM. Acionamentos automáticos das saídas PGM não são avisados.

A opção 2 configura se o sistema irá avisar a empresa de monitoramento quais são as zonas anuladas quando é feito um arme parcial.

A opção 3 configura se o sistema irá avisar a empresa de monitoramento toda vez que o sistema é desarmado ou somente quando o sistema é desarmado após um alarme.

A opção 4 configura se o sistema irá avisar a empresa de monitoramento restauração de zona ao fechar a zona ou

somente após terminar o alarme. Caso a opção esteja habilitada, vários eventos de abertura e fechamento de uma mesma zona podem ser avisados durante um alarme. Caso a opção esteja desabilitada, é somente avisado um evento de abertura por zona violada durante o alarme, e ao final do alarme são avisadas as restaurações de zona.

A opção 5 configura se o sistema irá avisar a empresa de monitoramento as zonas anuladas pelo usuário.

A opção 6 configura se o sistema irá avisar a empresa de monitoramento quando há falha na sirene.

522 - OPÇÕES DO TESTE DE COMUNICAÇÃO

LED	Teste	Aceso	Apagado
1	Periódico	Ativado	Desativado
2		Intervalo em horas	Intervalo em minutos
3	Com o sistema armado	Ativado	Desativado
4		Intervalo em horas	Intervalo em minutos
5	Com o sistema desarmado	Ativado	Desativado
6		Intervalo em horas	Intervalo em minutos

Através do teste de comunicação a empresa de monitoramento pode determinar se o sistema está com sua comunicação funcional.

Existem três testes automáticos:

- O teste de comunicação periódico é o que é realizado automaticamente sem se importar com o estado do sistema (armado ou desarmado).
- O teste de comunicação com o sistema armado é o que é realizado automaticamente quando o sistema está armado.
- O teste de comunicação com o sistema desarmado é o que é realizado automaticamente quando o sistema está desarmado.

A habilitação dos três testes é feita nas opções 1, 3 e 5. Nas opções 2, 4 e 6 feita a programação da unidade do intervalo entre testes (horas ou minutos).

523 - HORÁRIO DE INÍCIO DO TESTE DE COMUNICAÇÃO PERIÓDICO

É o horário em que o sistema realizará o primeiro teste. Os restantes serão realizados de acordo com a programação do intervalo.

Valores válidos: 0000 a 2359 (00:00 hs a 23:59 hs)

Valor de fábrica: 0000 (00:00 hs)

525 - INTERVALO ENTRE TESTES DE COMUNICAÇÃO PERIÓDICOS

Intervalo entre cada teste periódico. A definição da unidade de tempo do intervalo é dada no endereço 522, opção 2.

Valores válidos: 001 a 255 horas ou minutos

Valor de fábrica: 024 horas ou minutos

526 - INTERVALO ENTRE TESTES DE COMUNICAÇÃO COM O SISTEMA ARMADO

Intervalo entre cada teste com o sistema armado. A definição da unidade de tempo do intervalo é dada no endereço 522, opção 4.

Valores válidos: 001 a 255 horas ou minutos

Valor de fábrica: 001 horas ou minutos

527 - INTERVALO ENTRE TESTES DE COMUNICAÇÃO COM O SISTEMA DESARMADO

Intervalo entre cada teste com o sistema desarmado. A definição da unidade de tempo do intervalo é dada no endereço 522, opção 6.

Valores válidos: 001 a 255 horas ou minutos

Valor de fábrica: 001 horas ou minutos

528 - NÚMERO DE TENTATIVAS DE DISCAGEM PARA O PROTOCOLO DE USUÁRIO

Indica quantas vezes será discado para o telefone do usuário em caso de alarme (protocolo de usuário).

Valores válidos: 01 a 99 tentativas

Valor de fábrica: 03 tentativas

5.9 Protocolo Contact ID

Cada endereço possui um código que corresponde a um evento do protocolo Contact ID. O primeiro dígito do código deve ser 1 ou 3 e representa evento ou restauração (E ou R), respectivamente. Por exemplo, o código 1130 é E130 (violação de zona), e o código 3130 é R130 (restauração de zona violada).

Se algum endereço for programado com o valor 0000 o evento não será enviado para a empresa de monitoramento.

Valores válidos: 0000 a FFFF

Valor de fábrica: cada endereço tem o seu

Para digitar as letras A a F use a tabela a seguir.

Tecla	Significado
F 0	letra A
F 1	letra B
F 2	letra C
F 3	letra D
F 4	letra E
F 5	letra F

Códigos para informar arme

End.	Descrição	Valor
536	ARME POR SENHA	3401
538	ARME AUTOMÁTICO POR HORÁRIO	3403
540	ARME AUTOMÁTICO SEM MOVIMENTO	3403
542	ARME PELO PC	3407
544	ARME RÁPIDO	3408
546	ARME RÁPIDO PARCIAL/INSTANTÂNEO	3408
548	ARME POR ZONA ARME/DESARME	3409
550	ARME PARCIAL/INSTANTÂNEO POR SENHA	3441
552	ARME PARCIAL/INSTANTÂNEO POR ZONA ARME/DESARME	3442
554	ARME TEMPORIZADO	3452
556	FALHOU O ARME	1454
558	TEMPO DE AUTO-ARME ESTENDIDO PELO USUÁRIO	1464

Códigos para informar alarme

End.	Descrição	Valor
560	VIOLAÇÃO DE ZONA	1130
562	VIOLAÇÃO DE ZONA 24 HORAS	1133

Códigos para informar alarmes especiais

End.	Descrição	Valor
564	EMERGÊNCIA MÉDICA	1100
566	EMERGÊNCIA FOGO	1115
568	EMERGÊNCIA POLÍCIA	1120
570	EMERGÊNCIA, PÂNICO SILENCIOSO	1122
572	EMERGÊNCIA, PÂNICO AUDÍVEL	1123
574	COAÇÃO	1121
576	TECLADO BLOQUEADO	1421
578	ZONA ANULADA	1570
580	ZONAS ANULADAS EM GRUPO (ARME PARCIAL)	1574
582	ZONA ANULADA AUTOMATICAMENTE	1575

Códigos para informar tamper

End.	Descrição	Valor
584	ZONA TAMPER 24 HORAS (BORNE)	1137
586	ALARME TAMPER SENSOR ENDEREÇÁVEL	1144
588	ALARME TAMPER TECLADO	1145

Códigos para informar problemas no sistema

End.	Descrição	Valor
590	FALHA NA FIAÇÃO DE ZONA DE BORNE (CURTO-CIRCUITO)	1142
592	SOBRECARGA NA SAÍDA AUXILIAR	1300
594	FALHA DE AC	1301
596	BATERIA BAIXA	1302
598	PROGRAMAÇÃO ALTERADA	1306
600	FALHA NA BATERIA	1309
602	FALHA NA SIRENE	1321
604	FALHA NO TECLADO	1330
606	FALHA NO MÓDULO DE EXPANSÃO	1333
608	PROBLEMA TAMPER TECLADO	1341
610	FALHA NA COMUNICAÇÃO	1354
612	PROBLEMA NO LAÇO DE FOGO	1373
614	FALHA NO SENSOR	1380
616	PROBLEMA TAMPER SENSOR ENDEREÇÁVEL	1383
618	BUFFER DE EVENTOS APAGADO	1621
620	BUFFER DE EVENTOS 50% CHEIO	1622
622	BUFFER DE EVENTOS 90% CHEIO	1623
624	BUFFER DE EVENTOS CHEIO	1624
626	RELÓGIO ATUALIZADO	1625
628	FALHA NO RELÓGIO	1626

Códigos para informar problemas especiais

End.	Descrição	Valor
630	INICIALIZAÇÃO DO SISTEMA	1308
632	RESET DA PROGRAMAÇÃO	1313
634	MANUTENÇÃO REQUISITADA	1313
636	CALLBACK REQUISITADO	1411
638	PROGRAMAÇÃO REMOTA TERMINOU	1412
640	CANCELAMENTO DE LIGAÇÃO TELEFÔNICA	1415
642	PGM ATIVADA POR USUÁRIO	1422
644	TESTE DE COMUNICAÇÃO	1602
646	TESTE DE SENSORES	1607
648	ENTRADA EM PROGRAMAÇÃO	1627
650	SAÍDA DE PROGRAMAÇÃO	1628

Códigos para informar desarme

End.	Descrição	Valor
652	DESARME POR SENHA	1401
654	DESARME PELO PC	1407
656	DESARME POR ZONA ARME/DESARME	1409

Códigos para informar restauração de alarme

End.	Descrição	Valor
658	RESTAURAÇÃO DE ZONA VIOLADA	3130
660	RESTAURAÇÃO DE ZONA 24 HORAS VIOLADA	3133

Códigos para informar restauração de alarmes especiais

End.	Descrição	Valor
662	RESTAURAÇÃO DE EMERGÊNCIA MÉDICA	3100
664	RESTAURAÇÃO DE EMERGÊNCIA FOGO	3115
666	RESTAURAÇÃO DE EMERGÊNCIA POLÍCIA	3120
668	RESTAURAÇÃO DE EMERGÊNCIA, PÂNICO SILENCIOSO	3122
670	RESTAURAÇÃO DE EMERGÊNCIA, PÂNICO AUDÍVEL	3123
672	RESTAURAÇÃO DE COAÇÃO	3125
674	RESTAURAÇÃO DE TECLADO BLOQUEADO	3421
676	RESTAURAÇÃO DE ZONA ANULADA	3570

Códigos para informar restauração de tamper

End.	Descrição	Valor
678	RESTAURAÇÃO ZONA TAMPER 24 HORAS (BORNE)	3137
680	RESTAURAÇÃO ALARME TAMPER SENSOR ENDEREÇÁVEL	3144
682	RESTAURAÇÃO ALARME TAMPER TECLADO	3145

Códigos para informar restauração de problemas no sistema

<i>End.</i>	<i>Descrição</i>	<i>Valor</i>
684	RESTAURAÇÃO DE FALHA NA FIAÇÃO DE ZONA DE BORNE	3142
686	RESTAURAÇÃO NA SAÍDA AUXILIAR	3300
688	RESTAURAÇÃO DE AC	3301
690	RESTAURAÇÃO DA BATERIA	3302
692	RESTAURAÇÃO DA SIRENE	3321
694	RESTAURAÇÃO DO TECLADO	3330
696	RESTAURAÇÃO DO MÓDULO DE EXPANSÃO	3333
698	RESTAURAÇÃO DA COMUNICAÇÃO	3354
700	RESTAURAÇÃO DO LAÇO DE FOGO	3373
702	RESTAURAÇÃO DO SENSOR	3380
704	RESTAURAÇÃO DO TAMPER SENSOR ENDEREÇÁVEL	3383
706	RESTAURAÇÃO DO TAMPER TECLADO	3341

Códigos para informar restauração de problemas especiais

<i>End.</i>	<i>Descrição</i>	<i>Valor</i>
708	PGM DESATIVADA POR USUÁRIO	3422
710	RESTAURAÇÃO DE TESTE DE SENSORES	3607

6 Funções de manutenção

Para executar as funções de manutenção é necessário estar em programação! Em caso de dúvidas, consulte o item 4 - Programação.

6.1 Ajustando o relógio e o calendário

É importante que o relógio do sistema esteja correto, pois existem operações que se baseiam nele para funcionar, como por exemplo, arme automático e teste periódico. Além do mais cada evento gerado pelo sistema é armazenado com o horário que ele ocorreu (a lista de eventos pode ser consultada através do software Vigilance - software de download).

Para ajustar o relógio, digite o número 800 (código da operação), digite o horário (0000 a 2359) e aperte a tecla **Entra**.

8	0	0	<horário> 0000 a 2359	Entra	Ajustar o relógio
---	---	---	--------------------------	-------	-------------------

Para ajustar o calendário, digite o número 801 (código da operação), digite a data no formato DDMMAA - dia, mês e ano, e aperte a tecla **Entra**.

8	0	1	<data> DDMMAA	Entra	Ajustar o calendário
---	---	---	------------------	-------	----------------------

Cada item da data (dia, mês e ano) tem dois dígitos. Exemplo: 05 de agosto de 2006 equivale a 050806.

A tecla Mem pode ser utilizada para ver o valor programado.

6.2 Ajustando a compensação do relógio

Apesar de ser preciso, o relógio atrasa ou adianta alguns segundos por dia. Em locais onde é usado o arme automático pode ser necessário ajustar periodicamente o relógio para que o arme seja feito no tempo certo. A Vigilance permite uma correção automática do relógio, denominada compensação. A compensação é dada em segundos que o sistema deve corrigir o relógio a cada dia.

Para determinar quanto segundos deve ser a compensação:

1. Verifique quantos minutos o relógio desviou em 30 dias.
2. Multiplique o valor dos minutos desviados por 2.
3. Caso o relógio tenha adiantado, some 127 ao valor resultante (caso o relógio tenha atrasado isso não é necessário).
4. Use o valor final como sendo os segundos da compensação do relógio.

Exemplos:

- O relógio atrasou 5 minutos em 30 dias: $5 \times 2 = 10$ → usar 010 segundos de compensação.
- O relógio adiantou 8 minutos em 30 dias: $(8 \times 2) + 127 = 143$ → usar 143 segundos de compensação

Para ajustar a compensação, digite o número 802 (código da operação), digite os segundos da compensação (000 a 255) e aperte a tecla **Entra**.

8	0	2	<segundos> 000 a 255	Entra	Ajustar a compensação do relógio
---	---	---	-------------------------	-------	----------------------------------

A tecla Mem pode ser utilizada para ver o valor programado.

6.3 Executando o teste de sensores (walk test)

O teste de sensores serve para verificar se há algum problema na leitura dos sensores. Quando o sistema está em teste de sensores e alguém passar na frente de um sensor o teclado emite um bip e a sirene toca uma vez.

Para iniciar o teste de sensores, digite o número 803 (código da operação). O teclado irá emitir um bip confirmando que o sistema está em teste de sensores.

8	0	3	Executar o teste de sensores
---	---	---	------------------------------

Para finalizar o teste de sensores, aperte a tecla **Entra** ou a tecla **Limpa**.

6.4 Executando o teste de bateria

A bateria é testada periodicamente pelo sistema, num intervalo definido na programação (endereço 108). Caso você deseje testar a bateria fora deste intervalo, execute um teste de bateria.

Para iniciar um teste de bateria, digite o número 804 (código da operação) e aperte a tecla **Entra**.

8	0	4	Entra	Iniciar o teste de bateria
---	---	---	-------	----------------------------

Você pode apertar a tecla **Entra** para sair de programação sem que o teste seja prejudicado. A indicação do resultado é dada na visualização de problemas do sistema.

O teste de bateria tem duração total de 2 minutos. Contudo, caso o sistema detecte que a bateria está baixa, o teste é suspenso imediatamente e a indicação do resultado é feita imediatamente na visualização de problemas. **Durante o teste de bateria, falhas na sirene não serão detectadas.**

6.5 Executando o teste de comunicação

O teste de comunicação serve para verificar se o sistema está comunicando corretamente com a empresa de monitoramento. Isto é feito através do envio de um evento de teste para os telefones programados.

Para iniciar o teste de comunicação, digite o número 805 (código da operação). O teclado irá emitir um bip confirmando que o sistema está em teste de comunicação.

8	0	5	Executar o teste de comunicação
---	---	---	---------------------------------

Durante o teste de comunicação, os LEDs das zonas indicarão como está indo o processo do envio de eventos para a empresa de monitoramento. Veja a tabela a seguir.

Zona	Indicação
1	Aguardando o início de uma chamada
2	Aguardando o tom de discagem
3	Discando
4	Aguardando o <i>handshake</i>
5	Enviando o evento
6	Esperando o <i>kissoff</i>
7	Recebendo o <i>kissoff</i>
8	Envio de eventos finalizado com sucesso

Handshake é a autorização que a receptora da empresa de monitoramento concede à central de alarme para iniciar o envio dos eventos.

Kissoff é a confirmação dada pela receptora da empresa de monitoramento indicando que o evento foi recebido com sucesso.

Pode acontecer que sejam enviados mais de um evento durante o teste de comunicação. O envio de qualquer evento será acompanhado pelos LEDs das zonas durante o teste de comunicação.

Todos os LEDs das zonas acesos indicam que o sistema tentou enviar o evento em um determinado número de tentativas e não conseguiu, resultando assim em falha na comunicação!

Para finalizar o teste de comunicação, aperte a tecla **Entra** ou a tecla **Limpa**.

6.6 Cancelando a comunicação

Para cancelar qualquer ligação telefônica, tanto de envio de eventos para a empresa de monitoramento quanto a comunicação com o computador (software Vigilance), digite o número 806 (código da operação) e aperte a tecla **Entra**.

8	0	6	Entra	Cancelar a comunicação
---	---	---	-------	------------------------

6.7 Atendendo manualmente uma ligação telefônica

Você pode comandar para que o equipamento atenda a ligação quando o telefone tocar. Esta função é útil quando é necessário fazer a programação remota através do software Vigilance (software de download).

Para que a ligação seja atendida, digite o número 808 (código da operação) e aperte a tecla **Entra**.

8	0	8	Entra	Atender a ligação
---	---	---	-------	-------------------

Ao se fazer isso, o sistema aguarda durante 15 minutos por uma ligação, atendendo ao primeiro toque.

Esta funcionalidade vem desabilitada de fábrica.

6.8 Utilizando o módulo clone

Você pode utilizar o módulo clone para copiar a memória de programação do painel. A memória pode ser copiada do painel para o módulo clone e vice-versa. Existe também a possibilidade de escolher o conteúdo a ser copiado.

Para fazer a cópia, execute o procedimento a seguir.

1. Insira o módulo clone (as inscrições e o jumper de proteção de gravação do módulo clone devem ficar para o lado de dentro do painel). Se a operação desejada é a de copiar para o módulo clone, retire o jumper de proteção de gravação presente nele.
2. Em programação, digite o número 809 ou 810, conforme a operação desejada.
3. Escolha o conteúdo a ser copiado, conforme a tabela a seguir. Se nenhuma opção for escolhida, será copiado apenas o conteúdo de programação dos endereços 001 a 799.
4. Aperte a tecla **Entra**.
5. Aguarde a cópia. Ao final o teclado emite dois bips de confirmação caso a cópia tenha sido realizada com sucesso, ou um bip longo de erro caso houve problemas na cópia.

LED	Aceso	Apagado
1	Copia também as senhas (MASTER e dos usuários)	<u>Não copia</u>
2	Copia também o cadastro de teclados e sensores endereçáveis	
3	Copia também os eventos	
4	Copia também a tabela de definição de endereços e tabela com os valores de fábrica	

A opção 4 só deve ser usada com orientação da assistência técnica.

8	0	9	<opções de cópia> LEDs 1 a 4	Entra	Copiar do módulo clone para o painel
8	1	0	<opções de cópia> LEDs 1 a 4	Entra	Copiar do painel para o módulo clone

No processo é realizado um teste de consistência a cada valor copiado e se houver algum erro na gravação a operação é abortada. Neste caso o teclado sinaliza com um bip de erro.

Durante a cópia o LED verde do painel pisca rapidamente para indicar que o processo de cópia está sendo realizado.

Ao final da operação o teclado toca um som de sucesso.

6.9 Resetando a programação

O reset da programação do sistema não é feito pelo jumper RESET, e sim através desta função de manutenção. O jumper RESET apenas volta a senha do instalador ao valor de fábrica.

Para resetar a programação, digite o número **811** (código da operação), digite o número do código de autorização e aperte a tecla **Entra**.

8	1	1	<autorização> 4 dígitos	Entra	Resetar a programação
---	---	---	----------------------------	-------	-----------------------

Cada código de autorização permite resetar uma parte da memória. Veja a tabela a seguir.

Autorização	Indicação
0000	Apaga todas as senhas e permissões dos usuários, menos a senha MASTER (usuário 00 - administrador).
0211	Retorna todos os endereços do protocolo Contact ID para os valores de fábrica.
4582	Volta ao valor de fábrica a senha MASTER (usuário 00 - administrador). O valor de fábrica é 9797 ou 979797.
9999	Retorna toda a programação para os valores de fábrica. As senhas dos usuários não são apagadas. A senha do instalador volta ao valor de fábrica (123456) e a senha MASTER (usuário 00 - administrador) também (9797 ou 979797).

6.10 Cadastrando sensores endereçáveis

Para que um sensor endereçável funcione, é necessário que você associe ele a uma zona do sistema. Esta operação é denominada cadastro.

Para fazer o cadastro os sensores já devem estar ligados ao painel. Siga o procedimento.

1. Em programação, digite o número **812** (código da operação).
2. Digite o número da zona que você quer cadastrar o sensor (números **1 a 8**).
3. Vá até o sensor e feche o jumper TESTE. Se tudo estiver correto, o sensor é cadastrado na zona que você escolheu. Você ouvirá dois bips de confirmação no teclado e um toque na sirene.
4. Abra o jumper TESTE do sensor.
5. Se você deseja cadastrar mais sensores nesta zona, repita a operação desde o passo 3.
6. Se você deseja cadastrar mais sensores em outra zona, repita a operação desde o passo 2.
7. Ao final, aperte a tecla **Entra** para sair do cadastro de sensores.

8	1	2	<zonas> 1 a 8	Cadastrar sensores endereçáveis
---	---	---	------------------	---------------------------------

Você pode cadastrar um total de 54 sensores endereçáveis.

Se você cadastrou o sensor na zona errada, repita a operação e cadastre-o na zona desejada. O sistema se encarregará de remover o cadastro antigo.

Se você fechou o jumper RESET mas não ouviu o som no teclado e na sirene, verifique a fiação e repita a operação.

6.11 Removendo o cadastro de sensores endereçáveis

A remoção de cadastro é feita por zona, ou seja, todos os sensores endereçáveis das zonas escolhidas serão descadastrados.

Para descadastrar todos os sensores de uma ou mais zonas, digite o número **813** (código da operação), digite os números das zonas escolhidas (números **1 a 8**) e aperte a tecla **Entra**.

8	1	3	<zonas> 1 a 8	Entra	Remover o cadastro dos sensores
---	---	---	------------------	-------	---------------------------------

Ao final da remoção do cadastro o teclado sinaliza com dois bips.

6.12 Recadastrando os sensores endereçáveis

Caso você queira remover do cadastro os sensores que não estão funcionando mais (ou seja, os sensores que não conseguem mais se comunicar com o painel), você pode executar esta função. É uma boa alternativa a ser usada ao invés de simplesmente remover o cadastro, que acaba descadastrando os sensores que estão sem problema também.

Para remover do cadastro os sensores sem comunicação, digite o número **814** (código da operação) e aperte a tecla **Entra**.

8	1	4	Entra	Recadastrar todos os sensores endereçáveis
---	---	---	-------	--

Ao final do recadastramento o teclado sinaliza com dois bips.

7 Anexos

7.1 Tabela de grupos e subgrupos da saída PGM

Grupo		Subgrupo	
00	DESABILITADA	-	Não utilizado
01	TEMPORIZADA (desativação temporizada após a ativação, usar somente em evento de desativação)	01 a 99	Tempo para desativar a PGM (segundos, minutos ou horas, a programação é feita nos endereços 378 a 382)
02	COAÇÃO (usuário sendo coagido a armar ou desarmar)	00 a 50	Usuários Número 00 a 50
		98	Faixa de Usuários
		99	Qualquer Usuário
03	ARME POR USUÁRIO	00 a 50	Usuários Número 00 a 50
		98	Faixa de Usuários
		99	Qualquer Usuário
04	ARME POR ZONA ARME/DESARME	01 a 08	Zonas 1 a 8
		98	Faixa de Zonas
		99	Qualquer Zona
05	ARME ESPECIAL	00	Arme Parcial
		01	Arme Forçado
		02	Arme Instantâneo
		03	Arme Rápido
		04	Auto Arme por Horário
		05	Auto Arme Sem Movimento
		06	Arme pelo Software Vigilance
		98	Faixa de Subgrupos
		99	Qualquer Subgrupo
		06	DESARME POR USUÁRIO
98	Faixa de Usuários		
99	Qualquer Usuário		
07	DESARME POR USUÁRIO APÓS ALARME	00 a 50	Usuários Número 00 a 50
		98	Faixa de Usuários
		99	Qualquer Usuário
08	DESARME POR ZONA ARME/DESARME	01 a 08	Zonas 1 a 8
		98	Faixa de Zonas
		99	Qualquer Zona
09	DESARME POR ZONA ARME/DESARME APÓS ALARME	01 a 08	Zonas 1 a 8
		98	Faixa de Zonas
		99	Qualquer Zona
10	DESARME ESPECIAL	00	Desarme pelo Software Vigilance
		01	Desarme pelo Software Vigilance Após Alarme
		02	Auto Arme Cancelado (por Horário/por Não Movimento)
		98	Faixa de Subgrupos
11	ALARME NA ZONA	99	Qualquer Subgrupo
		01 a 08	Zonas 1 a 8
		98	Faixa de Zonas
12	RESTAURAÇÃO DE ALARME NA ZONA	99	Qualquer Zona
		01 a 08	Zonas 1 a 8
		98	Faixa de Zonas
13	ALARME ESPECIAL	99	Qualquer Zona
		00	Pânico Polícia
		01	Pânico Médico
		02	Pânico Fogo
		03	Pânico por Zona Arme/Desarme
		04	Teclado Bloqueado
		98	Faixa de Subgrupos
		99	Qualquer Subgrupo
14	ALARME FOGO	01 a 04	Zonas 1 a 4
		98	Faixa de Zonas
		99	Qualquer Zona
15	RESTAURAÇÃO DE ALARME FOGO	01 a 04	Zonas 1 a 4
		98	Faixa de Zonas
		99	Qualquer Zona
16	ALARME CANCELADO POR USUÁRIO	00 a 50	Usuários Número 00 a 50
		98	Faixa de Usuários
		99	Qualquer Usuário

17	ABERTURA DE TAMPER DE ZONA	01 a 08	Zonas 1 a 8
		98	Faixa de Zonas
		99	Qualquer Zona
18	ABERTURA DE TAMPER DE TECLADO	01 a 04	Teclados 1 a 4
		98	Faixa de Teclados
		99	Qualquer Teclado
19	RESTAURAÇÃO DE TAMPER DE ZONA	01 a 08	Zonas 1 a 8
		98	Faixa de Zonas
		99	Qualquer Zona
20	RESTAURAÇÃO DE TAMPER DE TECLADO	01 a 04	Teclados 1 a 4
		98	Faixa de Teclados
		99	Qualquer Teclado
21	ABERTURA DE ZONA	01 a 08	Zonas 1 a 8
		98	Faixa de Zonas
		99	Qualquer Zona
22	FECHAMENTO DE ZONA	01 a 08	Zonas 1 a 8
		98	Faixa de Zonas
		99	Qualquer Zona
23	STATUS DA PARTIÇÃO	00	Não Pronto para Armar
		01	Pronto para Armar
		02	Alarme na Partição
		03	Restauração de Alarme na Partição
		04	Aviso de Sirene Arme
		05	Aviso de Sirene Desarme
		06	Início de Comunicação Telefônica - Ground Start (é necessário usar uma pausa como primeiro dígito do número telefônico)
		07	Partição Desarmada
		08	Partição Armada
		09	Tempo de Entrada
		98	Faixa de Subgrupos
99	Qualquer Subgrupo		
24	ZONA ANULADA PELO USUÁRIO	00 a 50	Usuários Número 00 a 50
		98	Faixa de Usuários
		99	Qualquer Usuário
25	ZONA ANULADA AO ARMAR PARCIAL OU INSTANTÂNEO	01 a 08	Zonas 1 a 8
		98	Faixa de Zonas
		99	Qualquer Zona
26	ZONA AUTO ANULADA	01 a 08	Zonas 1 a 8
		98	Faixa de Zonas
		99	Qualquer Zona
27	ZONA ANULADA RÁPIDO (sem senha)	01 a 08	Zonas 1 a 8
		98	Faixa de Zonas
		99	Qualquer Zona
28	ZONA ATRASOU RELATÓRIO	01 a 08	Zonas 1 a 8
		98	Faixa de Zonas
		99	Qualquer Zona
29	PROBLEMAS NO SISTEMA	00	Falha de AC
		01	Falha de Bateria
		02	Sirene Desconectada, em Curto ou com Sobrecarga
		03	Sobrecarga de Corrente na Saída Auxiliar
		04	Relógio Desprogramado
		05	Falha de Comunicação nos Telefones 1, 2, 3 ou 4
		06	Falha de Comunicação com o Computador
		07	Reservado
		08	Teclado Ausente
		09	Falha de Fiação nas Zonas de Borne do Painel
		10	Zonas Fogo com Problema
		11	Sensor Endereçável Ausente
		12	Tamper de Teclado Aberto
		13	Tamper de Sensor Endereçável Aberto
98	Faixa de Subgrupos		
99	Qualquer Subgrupo		

30	RESTAURAÇÃO DE PROBLEMAS NO SISTEMA	00	Falha de AC
		01	Falha de Bateria
		02	Sirene Desconectada, em Curto ou com Sobrecarga
		03	Sobrecarga de Corrente na Saída Auxiliar
		04	Relógio Desprogramado
		05	Falha de Comunicação nos Telefones 1, 2, 3 ou 4
		06	Falha de Comunicação com o Computador
		07	Reservado
		08	Teclado Ausente
		09	Falha de Fiação nas Zonas de Borne do Painel
		10	Zonas Fogo com Problema
		11	Sensor Endereçável Ausente
		12	Tamper de Teclado Aberto
31	RELATÓRIO ESPECIAL	13	Tamper de Sensor Endereçável Aberto
		98	Faixa de Subgrupos
		99	Qualquer Subgrupo
		00	Alimentação do Sistema
		01	Teste Periódico
32	PROBLEMA NO LAÇO DE FOGO	02	Conexão pelo Software Vigilance
		03	Desconexão do Software Vigilance
		04	Instalador entrou em programação
		05	Instalador saiu de programação
33	RESTAURAÇÃO NO LAÇO DE FOGO	98	Faixa de Subgrupos
		99	Qualquer Subgrupo
		01 a 04	Zonas 1 a 4
34	POR HORÁRIO (agendada)	98	Faixa de Zonas
		99	Qualquer Zona
		01 a 04	Zonas 1 a 4
35	RESET DE SENSOR DE FUMAÇA	98	Faixa de Zonas
		99	Qualquer Zona
		00 a 99	Tolerância de tempo, em minutos (00 - tolerância desabilitada). A programação dos horários de ativação/desativação é feita nos endereços 387 a 395 e 405 a 413.
36	SIRENE	-	O subgrupo não é utilizado. O reset de sensor de fumaça deve ser programado em um evento de ativação para que a função F 0 8 (função de usuário para reset de zona fogo) esteja disponível. Ao se fazer essa programação, o sistema automaticamente programa um evento de desativação temporizada e lógica invertida de acionamento dessa PGM.
		-	O subgrupo não é utilizado. Para utilizar a saída PGM como sendo uma segunda sirene, basta programar este evento, podendo ser na ativação ou na desativação.

7.2 Tabela de classes de eventos

Classe	Evento	Código
1 - Arme	Arme por senha	R401
	Arme automático por horário	R403
	Arme automático sem movimento	R403
	Arme pelo PC	R407
	Arme rápido	R408
	Arme rápido parcial/instantâneo	R408
	Arme por zona arme/desarme	R409
	Arme parcial/instantâneo por senha	R441
	Arme parcial/instantâneo por zona arme/desarme	R442
	Arme temporizado	R452
	Falhou o arme	E454
	Tempo de auto-arme estendido pelo usuário	E464
	Teclado bloqueado	E421
	Desarme por senha	E401
	Desarme pelo PC	E407
	Desarme por zona arme/desarme	E409
	Restauração de teclado bloqueado	R421

2 - Alarme	Violação de zona	E130
	Violação de zona 24 horas	E133
	Zona anulada	E570
	Zonas anuladas em grupo (arme parcial)	E574
	Zona anulada automático	E575
	Restauração de zona violada	R130
	Restauração de zona 24 horas violada	R133
	Restauração de zona anulada	R570
3 - Coação	Coação	E121
	Restauração de coação	R125
4 - Pânico	Emergência médica	E100
	Emergência fogo	E115
	Emergência polícia	E120
	Emergência, pânico silencioso	E122
	Emergência, pânico audível	E123
	Restauração de emergência médica	R100
	Restauração de emergência fogo	R115
	Restauração de emergência polícia	R120
	Restauração de emergência, pânico silencioso	R122
	Restauração de emergência, pânico audível	R123
5 - Tamper	Zona tamper 24 horas (borne)	E137
	Alarme tamper sensor endereçável	E144
	Alarme tamper teclado	E145
	Problema tamper teclado	E341
	Problema tamper sensor endereçável	E383
	Restauração zona tamper 24 horas (borne)	R137
	Restauração alarme tamper sensor endereçável	R144
	Restauração alarme tamper teclado	R145
	Restauração do tamper sensor endereçável	R383
	Restauração do tamper teclado	R341
6 - Testes	Teste de comunicação	E602
	Teste de sensores	E607
	Restauração de teste de sensores	R607
7 - Problemas	Falha na fiação de zona de borne (curto-circuito)	E142
	Sobrecarga na saída auxiliar	E300
	Falha de AC	E301
	Bateria baixa	E302
	Falha na bateria	E309
	Falha na sirene	E321
	Falha no teclado	E330
	Falha no módulo de expansão	E333
	Falha na comunicação	E354
	Problema no laço de fogo	E373
	Falha no sensor	E380
	Falha no relógio	E326
	Restauração de falha na fiação de zona de borne	R142
	Restauração na saída auxiliar	R330
	Restauração de AC	R301
	Restauração da bateria	R302
	Restauração da sirene	R321
	Restauração do teclado	R330
	Restauração do módulo de expansão	R333
	Restauração da comunicação	R354
Restauração do laço de fogo	R373	
Restauração do sensor	R380	
8 - Especiais	Programação alterada	E306
	Buffer de eventos apagado	E621
	Buffer de eventos 50% cheio	E622
	Buffer de eventos 90% cheio	E623
	Buffer de eventos cheio	E624
	Relógio atualizado	E625
	Inicialização do sistema	E308
	Reset da programação	E313
	Manutenção requisitada	E313
	Callback requisitado	E411
	Programação remota terminou	E412
	Cancelamento de ligação telefônica	E415
	PGM ativada por usuário	E422
	Entrada em programação	E627
	Saída de programação	E628
	PGM desativada por usuário	R422

8 Programação para WEB

Para executar as funções de manutenção é necessário estar em programação!
- para abandonar a programação a qualquer instante digitar a tecla [Limpa].
- opções sublinhadas são valores de fábrica.

Para os endereços 820 a 827:
Os valores são repassados diretamente ao módulo WEB e ficam lá registrados.
Se for necessário substituir o módulo é preciso digitar todos os valores novamente.

Os endereços de programação citados neste anexo, pertencem à versão Vigilance V8 WEB.

Os endereços a seguir estão na seqüência para programação, e não na seqüência numérica crescente.

820 - OPÇÕES GERAIS DO MÓDULO WEB

LED	Aceso	Apagado
1	<u>IP alternativo é replicação</u>	IP alternativo é backup
2	<u>Utiliza o protocolo DHCP</u>	Utiliza IP fixo local
3	<u>Utilizar IP dinâmico de destino (protocolo DNS)</u>	Utilizar IP fixo de destino

O LED 1 seleciona como será utilizado o IP alternativo. Poderá ser tanto como replicação ou como backup.

Replicação: envia as mensagens para o IP principal e também para o IP alternativo.

Backup : se o IP de destino falhar, envia as mensagens para o IP alternativo.

Caso o IP alternativo não seja utilizado, programar com [000 000 000 000, e porta 00000].

O LED 2 permite obter o IP local utilizando o protocolo DHCP ou utilizando IP fixo, para poder instalar a Vigilance na rede local.

Opção válida somente para módulos Ethernet.

Com o LED 2 desligado é necessário informar um IP local, máscara de sub-rede e gateway padrão para efetivar a comunicação.

O LED 3 seleciona o IP de destino como fixo ou dinâmico (obtem o IP de destino dinâmico pelo protocolo DNS).

Notas:

- 1) Com IP dinâmico selecionado, a Vigilance utiliza o protocolo DNS e converte o endereço de destino (URL) no IP dinâmico ativo naquele momento.
- 2) A URL de destino é informada pelo software Receptora Virtual para a Vigilance na primeira conexão.
- 3) Durante a instalação, realizar a primeira conexão com IP fixo (IP dinâmico de destino daquele momento) para fechar o enlace e receber a URL correta da Receptora Virtual. A seguir trocar para IP dinâmico.
Para obter o "IP dinâmico de destino daquele momento" consultar a empresa de monitoramento no instante da instalação.
- 4) A obtenção da URL para o protocolo DNS é executada sempre que a Vigilance for alimentada.
- 5) O servidor de DNS utilizado é <http://www.no-ip.com/>

Ligando o LED3 a Vigilance assume que os três IPs (destino, alternativo e manutenção) serão dinâmicos. Se algum deles for fixo, é necessário resolver o endereço IP como se fosse dinâmico - pelo protocolo DNS, ou seja, cadastrar no www.no-ip.com uma URL para o IP fixo desejado e informar a URL no software Receptora Virtual.

Os demais LEDs são reservados, não alterar.

821 - ENDEREÇO IP E PORTA DE DESTINO

821	[000 a 255]	[000 a 255]	[000 a 255]	[000 a 255]	[00000 a 65535]	[Entra]
-----	-------------	-------------	-------------	-------------	-----------------	---------

Programa o endereço IP e a porta de destino para a Vigilance comunicar com o servidor de destino e enviar as mensagens a Receptora Virtual.

Os valores válidos são de 000 000 000 000 a 255 255 255 255. Os valores para a porta são de 00000 a 65535.

Mesmo utilizando IP dinâmico e protocolo DNS este endereço deverá ser utilizado ao menos uma vez para comunicar com a Receptora Virtual e obter a URL de destino, necessária ao protocolo DNS. Neste caso, após o sucesso na conexão, alternar a seguir para o protocolo DNS.

Digitando a Tecla [Mem] em lugar de inserir os valores de IP e Porta, é possível ler os valores que estão programados.

Será apresentado um dígito de cada vez (digitar [Mem] 17 vezes para ler todos os valores) . Digitar [Entra] ao final.

822 - ENDEREÇO IP e PORTA ALTERNATIVO

822	[000 a 255]	[000 a 255]	[000 a 255]	[000 a 255]	[00000 a 65535]	[Entra]
-----	-------------	-------------	-------------	-------------	-----------------	---------

Programa o endereço IP e a porta alternativos para a Vigilance comunicar com o servidor de destino alternativo e enviar as mensagens de backup ou replicação para a Receptora Virtual.

Ver o endereço 820 para seleção de backup/replicação.

Caso o IP Alternativo não seja utilizado, programar como: [000 000 000 000 00000].

Os valores de endereço IP válidos são de 000 000 000 000 a 255 255 255 255.

Os valores para a porta são de 00000 a 65535.

Digitando a Tecla [Mem] em lugar de inserir os valores de IP e Porta, é possível ler os valores que estão programados.

Será apresentado um dígito de cada vez (digitar [Mem] 17 vezes para ler todos os valores) . Digitar [Entra] ao final.

823 - ENDEREÇO IP e PORTA de MANUTENÇÃO

823	[000 a 255]	[000 a 255]	[000 a 255]	[000 a 255]	[00000 a 65535]	[Entra]
-----	-------------	-------------	-------------	-------------	-----------------	---------

Programa o endereço IP e a porta de manutenção para a Vigilance comunicar com o servidor de destino e poder ser programada via WEB.

Ver o endereço 432 para habilitar o envio de eventos.

Ver o endereço 438 para habilitar a programação pela WEB.

Caso este IP não seja utilizado, programar como: [000 000 000 000 00000].

Os valores válidos para o endereço IP são de 000 000 000 000 a 255 255 255 255.

Os valores válidos para a porta são de 00000 a 65535.

Digitando a Tecla [Mem] em lugar de inserir os dados de IP e Porta, é possível ler os valores que estão programados.

Será apresentado um dígito de cada vez (digitar [Mem] 17 vezes para ler todos os valores) . Digitar [Entra] ao final.

825 - MASCARA DE SUB-REDE

UTILIZAR APENAS COM MÓDULOS ETHERNET

- NECESSÁRIO PROGRAMAR APENAS QUANDO UTILIZAR IP FIXO LOCAL
- NESTE CASO DEVE SER PROGRAMADO ANTES DO ENDEREÇO 824

825	[000 a 255]	[000 a 255]	[000 a 255]	[000 a 255]	[Entra]
-----	-------------	-------------	-------------	-------------	---------

Programa a máscara de sub-rede para ter acesso a rede local onde a Vigilance está instalada.

Os valores válidos são de 000 000 000 000 a 255 255 255 255.

A máscara de sub-rede é repassada diretamente ao módulo WEB e fica lá registrado.

Se for necessário substituir o módulo WEB é preciso digitar todos os valores novamente.

Digitando a Tecla [Mem] em lugar de inserir os valores da máscara, é possível ler o que está programado.

Será apresentado um dígito de cada vez (digitar [Mem] 12 vezes para ler todos os valores) . Digitar [Entra] ao final.

Se utilizar o protocolo DHCP para obtenção do IP local, não é preciso programar este endereço. Para DHCP ver o endereço 820.

826 - GATEWAY PADRÃO

UTILIZAR APENAS COM MÓDULOS ETHERNET

- NECESSÁRIO PROGRAMAR APENAS QUANDO UTILIZAR IP FIXO LOCAL
- NESTE CASO DEVE SER PROGRAMADO ANTES DO ENDEREÇO 824

826	[000 a 255]	[000 a 255]	[000 a 255]	[000 a 255]	[Entra]
-----	-------------	-------------	-------------	-------------	---------

Programa o endereço IP do Gateway Padrão para ter acesso a rede local onde a Vigilance está instalada.

Os valores válidos são de 000.000.000.000 a 255.255.255.255.

O endereço IP do Gateway Padrão é repassado diretamente ao módulo WEB e fica lá registrado.

Se for necessário substituir o módulo é preciso digitar todos os valores novamente.

Digitando a Tecla [Mem] em lugar de inserir o endereço IP, é possível ler o valor que está programado.

Será apresentado um dígito de cada vez (digitar [Mem] 12 vezes para ler todos os valores). Digitar [Entra] ao final.

Se utilizar o protocolo DHCP para obtenção do IP local, não é preciso programar este endereço. Para DHCP ver o endereço 820.

824 - IP LOCAL

824	[000 a 255]	[000 a 255]	[000 a 255]	[000 a 255]	[Entra]
-----	-------------	-------------	-------------	-------------	---------

Utilize este endereço para informar o IP local ao módulo, caso utilize IP local fixo.

Se utilizar o protocolo DHCP para obtenção do IP local, não é preciso programar este endereço.

Para DHCP ver o endereço 820.

Os valores para o IP vão de 000 000 000 000 a 255 255 255 255.

Digitando a Tecla [Mem] em lugar de inserir os valores do IP, é possível ler o IP que está programado.

Será apresentado um dígito de cada vez (digitar [Mem] 12 vezes para ler todos os valores). Digitar [Entra] ao final.

UTILIZAR APENAS COM MÓDULOS GPRS

827	[00 a 15]	[Entra]
-----	-----------	---------

Para módulos GPRS, é necessário informar a operadora de Telefonia Celular que será utilizada.

Digitando a Tecla [Mem] em lugar de inserir o código da operadora, é possível ler o código da operadora que está programado.

Lista das Operadoras de Telefonia celular disponíveis:

Código	Operadora de Telefonia celular
00	TIM.BR
01	CLARO.COM.BR
02	JAVA.CLARO.COM.BR
03	GENERICO.CLARO.COM.BR
04	GPRS.TELEMIGCELULAR.COM.BR
05	ZAP.VIVO.COM.BR
06	BRT.BR
07	WAP.BRT.BR
08	GPRS.AMAZONIACELULAR.COM.BR
09	GPRS.OI.COM.BR-1
10	GPRS.OI.COM.BR-2
11	WAP.CTBC.BR
12	SERCOMTEL.COM.BR
13	RESERVADO
14	RESERVADO
15	RESERVADO

Nota: selecione a operadora compatível com o chip celular instalado na bandeja do módulo celular.

Notas:

Copyright © 2009 CS Sistemas de Segurança, CNPJ: 83.202.879/0001-81.

www.cseletronica.com.br

suporte@cseletronica.com.br

Proibida a reprodução sem autorização expressa.

A CS Sistemas de Segurança fornece este documento “no estado em que se encontra”, não oferecendo nenhuma garantia quanto à precisão das informações fornecidas e se exime de qualquer responsabilidade por danos e prejuízos resultantes do seu uso.

02.009.015.001.08