

Ligação do receptor na sck 43

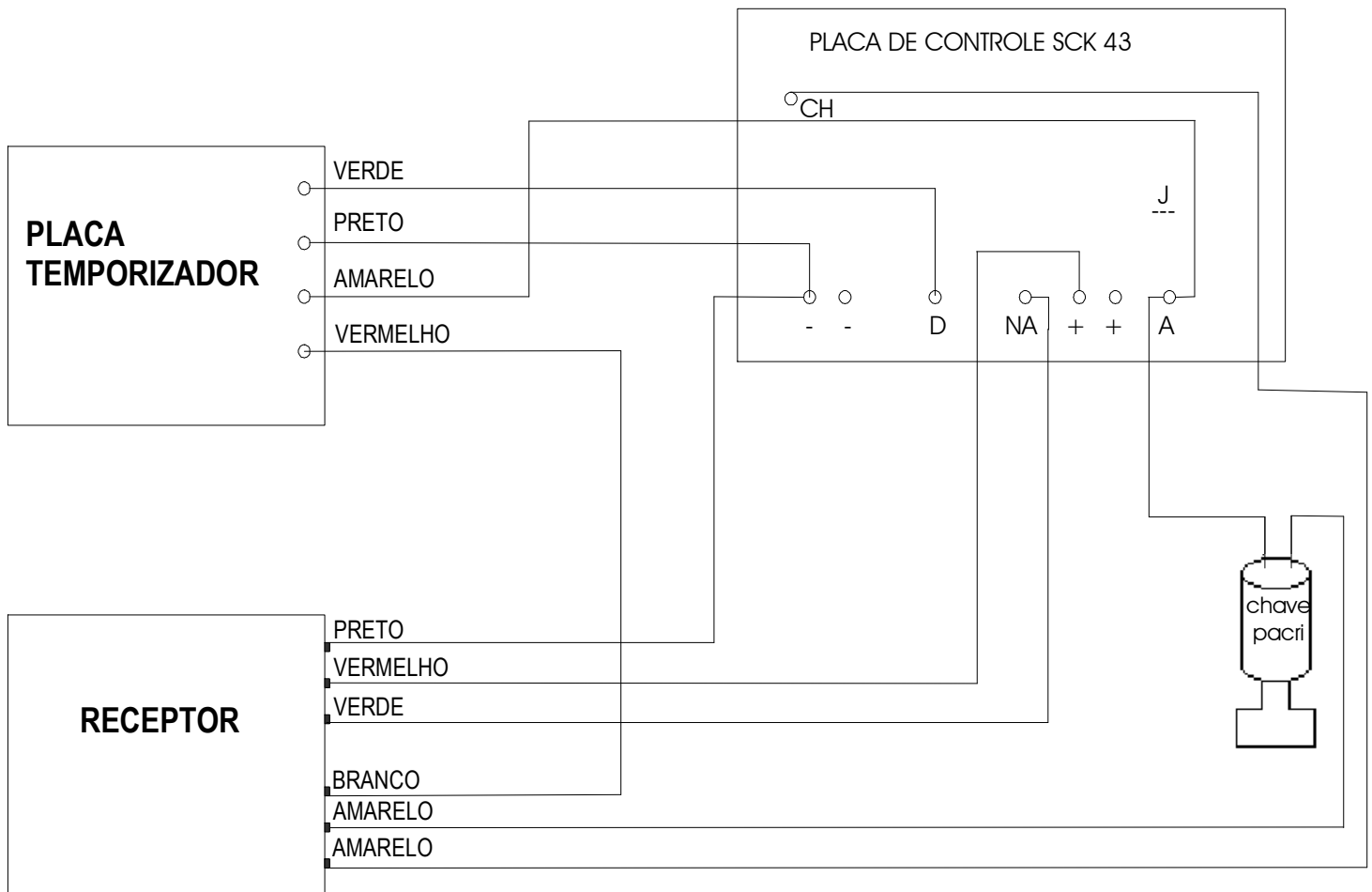

Ligação do receptor na sck 300

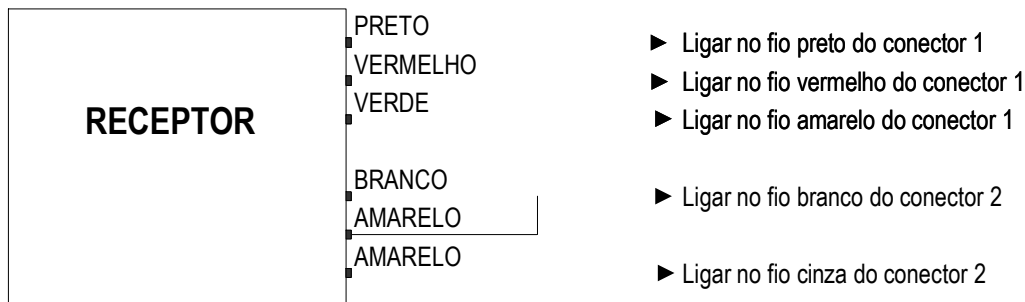

Ligação do receptor na sck 123

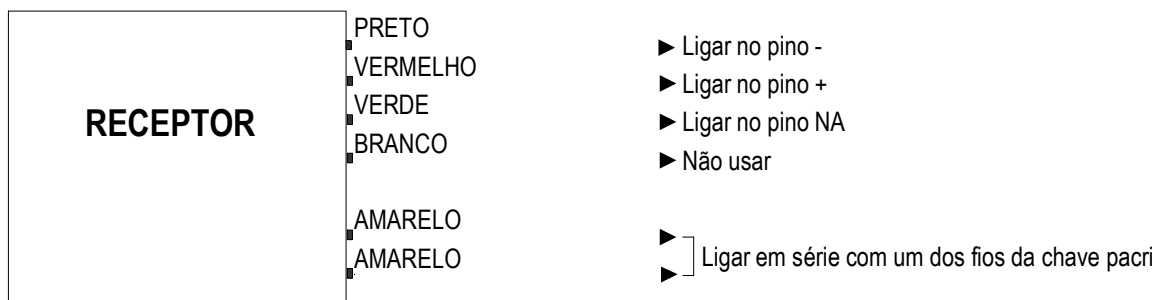

GARANTIA

Este aparelho é garantido pela CS ELETRÔNICA, na forma aqui estabelecida:

1. CONDIÇÕES DE GARANTIA

- A) A CS assegura ao proprietário, consumidor deste aparelho garantia contra qualquer defeito em suas peças ou fabricação, desde que, após submetido à avaliação de seus técnicos autorizados, seja constatado que a falha ou defeito ocorreram em condições normais de uso do aparelho.
- B) A reposição de peças defeituosas e a execução dos serviços decorrentes desta garantia, somente serão realizadas em bancada nas oficinas próprias ou nos postos de serviço autorizado CS, sendo que, as despesas e riscos de transporte correrão por conta do cliente.
- C) Nas localidades do território brasileiro nas quais não haja nenhuma modalidade dos serviços CS portanto, exigindo remessa do produto ou envio de um técnico, as despesas de transporte e/ou técnico correrão por conta do cliente que requerer o serviço.
- D) Esta garantia somente terá validade na prestação dos serviços que cobre, e aqui descritos, se o presente certificado estiver completamente preenchido, sem rasuras e acompanhado do CONTRATO DE COMPRA correspondente.

2. PRAZO DE GARANTIA

- A) Esta garantia terá validade de 180 dias a contar da data consignada no CONTRATO DE COMPRA efetuada na loja abaixo discriminada.
- B) Se o primeiro consumidor vier a transferir a propriedade deste aparelho, a garantia será automaticamente transferida, e fica resguardada, respeitando o prazo de validade contado a partir da primeira aquisição e termos do item 1-D.

3. EXTINÇÃO DA GARANTIA

- A) Pelo decurso normal do prazo de validade;
- B) Pela constatação por técnicos autorizados de mau uso em desacordo com o manual de instruções que acompanha o aparelho;
- C) Por ter sido ligado à rede elétrica imprópria ou, sujeita a flutuações excessivas;
- D) Por danos causados por agentes da natureza; água; incêndio; maresia; umidade; descarga atmosférica (raio); e outros fenômenos semelhantes;
- E) Por danos causados por acidentes;
- F) Por apresentar sinais de haver sido violado, ajustado ou consertado por pessoa não autorizada pela CS;
- G) Quando este certificado apresentar rasuras ou modificações;
- H) Aparelho comprado em Empresas não autorizadas.

CS ELETRÔNICA.

LOCAL

DATA

NOME DA LOJA

No. DO EQUIP.

OBS.: Se depois de ler este manual, restar alguma dúvida, telefone para o nosso Departamento de Assistência Técnica, fone : (48) 246-8563. Teremos o máximo prazer em atendê-lo.